

Vriezer kastmodel
SB6074

nl/en



Always there.

Content

1. Safety Information	Page 1~10
2. Productoverzicht	Page 11
3. Installatie	Page 12~18
4. User interface	Page 19~21
5. Daudi	Page 22~24

In the interest of your safety and to ensure the correct use, before installing and first using the appliance, read this user manual carefully, including its hints and warnings. To avoid unnecessary mistakes and accidents, it is important to ensure that all people using the appliance are thoroughly familiar with its operation and safety features. Save these instructions and make sure that they remain with the appliance if it is moved or sold, so that everyone using it through its life will be properly informed on appliance use and safety.





For the safety of life and property keep the precautions of these user's instructions as the manufacturer is not responsible for damages caused by omission.

Children and vulnerable people safety

- This appliance can be used by children aged from 8 years and above and persons with reduced physical, sensory or mental capabilities or lack of experience and knowledge if they have been given supervision or instruction concerning use of the appliance in a safe way and understand the hazards involved.
- Children aged from 3 to 8 years are allowed to load and unload this appliance.
- Children should be supervised to ensure that they do not play with the appliance.
- Cleaning and user maintenance shall not be made by children unless they are aged from 8 years and above and supervised.
- Keep all packaging well away from children. There is risk of suffocation.

- If you are discarding the appliance pull the plug out of the socket, cut the connection cable (as close to the appliance as you can) and remove the door to prevent playing children to suffer electric shock or to close themselves into it.
- If this appliance featuring magnetic door seals is to replace an older appliance having a spring lock (latch) on the door or lid, be sure to make that spring lock unusable before you discard the old appliance. This will prevent it from becoming a death trap for a child.

General safety

-  **WARNING!** Keep ventilation openings, in the appliance enclosure or in the built-in structure, clear of obstruction.
-  **WARNING!** Do not use mechanical devices or other means to accelerate the defrosting process, other than those recommended by the manufacturer.
-  **WARNING!** Do not damage the refrigerant circuit.
-  **WARNING!** Do not use other electrical appliances (such as ice cream makers) inside of refrigerating appliances, unless they are approved for this purpose by the manufacture.
-  **WARNING!** Do not touch the light bulb if it has been on for a long period of time because it could be very hot.¹⁾

1) If there is a light in the compartment.

 **WARNING!** When positioning the appliance, ensure the supply cord is not trapped or damaged.

 **WARNING!** Do not locate multiple portable socket-outlets or portable power suppliers at the rear of the appliance.

- Do not store explosive substances such as aerosol cans with a flammable propellant in this appliance.
- The refrigerant isobutane (R-600a) is contained within the refrigerant circuit of the appliance, a natural gas with a high level of environmental compatibility, which is nevertheless flammable.
- During transportation and installation of the appliance, be certain that none of the components of the refrigerant circuit become damaged.
 - avoid open flames and sources of ignition
 - thoroughly ventilate the room in which the appliance is situated
- It is dangerous to alter the specifications or modify this product in any way. Any damage to the cord may cause a short circuit, fire and/or electric shock.
- This appliance is intended to be used in household and similar applications such as
 - staff kitchen areas in shops, offices and other working environments;
 - farm houses and by clients in hotels, motels and other residential type environments;
 - bed and breakfast type environments;
 - catering and similar non-retail applications.

 **WARNING!** Any electrical components (plug, power cord, compressor and etc.) must be replaced by a certified service agent or qualified service personnel.

 **WARNING!** The light bulb supplied with this appliance is a “special use lamp bulb” usable only with the appliance supplied. This “special use lamp” is not usable for domestic lighting.¹⁾

- Power cord must not be lengthened.
- Make sure that the power plug is not squashed or damaged by the back of the appliance. A squashed or damaged power plug may overheat and cause a fire.
- Make sure that you can come to the mains plug of the appliance.
- Do not pull the mains cable.
- If the power plug socket is loose, do not insert the power plug. There is a risk of electric shock or fire.
- You must not operate the appliance without the lamp.
- This appliance is heavy. Care should be taken when moving it.
- Do not remove nor touch items from the freezer compartment if you hands are damp/wet, as this could cause skin abrasions or frost/freezer burns.
- Avoid prolonged exposure of the appliance to direct sunlight.

Daily use

- Do not put hot on the plastic parts in the appliance.
- Do not place food products directly against the rear wall.

1) If there is a light in the compartment.

- Frozen food must not be re-frozen once it has been thawed out.¹⁾
- Store pre-packed frozen food in accordance with the frozen food manufacturer's instructions.¹⁾
- Appliance's manufacturer's storage recommendations should be strictly adhered to. Refer to relevant instructions.
- Do not place carbonated or fizzy drinks in the freezer compartment as it creates pressure on the container, which may cause it to explode, resulting in damage to the appliance.¹⁾
- Ice lollies can cause frost burns if consumed straight from the appliance.¹⁾
- To avoid contamination of food, please respect the following instructions
- Opening the door for long periods can cause a significant increase of the temperature in the compartments of the appliance.
- Clean regularly surfaces that can come in contact with food and accessible drainage systems.
- Clean water tanks if they have not been used for 48h; flush the water system connected to a water supply if water has not been drawn for 5 days.
- Store raw meat and fish in suitable containers in the refrigerator, so that it is not in contact with or drip onto other food.
- Two-star frozen-food compartments (if they are presented in the appliance) are suitable for storing pre-frozen food, storing or making ice-cream and making ice cubes.

¹⁾ If there is a freezer compartment.

²⁾ If there is a fresh-food storage compartment.

- One-, two- and three -star compartments (if they are presented in the appliance) are not suitable for the freezing of fresh food.
- If the appliance is left empty for long periods, switch off, defrost, clean, dry and leave the door open to prevent mould developing within the appliance.

Care and cleaning

- Before maintenance, switch off the appliance and disconnect the mains plug from the mains socket.
- Do not clean the appliance with metal objects.
- Do not use sharp objects to remove frost from the appliance. Use a plastic scraper.¹⁾
- Regularly examine the drain in the refrigerator for defrosted water. If necessary, clean the drain. If the drain is blocked, water will collect in the bottom of the appliance.²⁾

Installation

Important! For electrical connection carefully follow the instructions given in specific paragraphs.

- Unpack the appliance and check if there are damages on it. Do not connect the appliance if it is damaged. Report possible damages immediately to the place you bought it. In that case retain packing.

1) If there is a freezer compartment.

2) If there is a fresh-food storage compartment.

- It is advisable to wait at least four hours before connecting the appliance to allow the oil to flow back in the compressor.
- Adequate air circulation should be around the appliance, lacking this leads to overheating. To achieve sufficient ventilation follow the instructions relevant to installation.
- Wherever possible the spacers of the product should be against a wall to avoid touching or catching warm parts (compressor, con-denser) to prevent possible burn.
- The appliance must not be located close to radiators or cookers.
- Make sure that the mains plug is accessible after the installation of the appliance.

Service



- Any electrical work required to do the servicing of the appliance should be carried out by a qualified electrician or competent person.
- This product must be serviced by an authorized Service Center, and only genuine spare parts must be used.

Energy saving

- Don't put hot food in the appliance;
- Don't pack food close together as this prevents air circulating;
- Make sure food don't touch the back of the compartment(s);

- If electricity goes off, don't open the door(s);
- Don't open the door(s) frequently;
- Don't keep the door(s) open for too long time;
- Don't set the thermostat on exceeding cold temperatures;
- All accessories, such as drawers, shelves balconies, should be kept there for lower energy consumption.

Environment Protection

 This appliance does not contain gasses which could damage the ozone layer, in either its refrigerant circuit or insulation materials. The appliance shall not be discarded together with the urban refuse and rubbish. The insulation foam contains flammable gases: the appliance shall be disposed according to the appliance regulations to obtain from your local authorities. Avoid damaging the cooling unit, especially the heat exchanger. The materials used on this appliance marked by the symbol  are recyclable.

 The symbol on the product or on its packaging indicates that this product may not be treated as household waste. Instead it should be taken to the appropriate collection point for the recycling of electrical and electronic equipment. By ensuring this product is disposed of correctly, you will help prevent potential negative consequences for the environment and human health,

which could otherwise be caused by inappropriate waste handling of this product. For more detailed information about recycling of this product, please contact your local council, your household waste disposal service or the shop where you purchased the product.

Packaging materials

The materials with the symbol are recyclable. Dispose the packaging in a suitable collection containers to recycle it.

Disposal of the appliance

1. Disconnect the mains plug from the mains socket.
2. Cut off the mains cable and discard it.



 **WARNING!** During using, service and disposal the appliance, please pay attention to symbol similar as left side, which is located on rear of appliance (rear panel or compressor) and with yellow or orange color.

It's risk of fire warning symbol. There are flammable materials in refrigerant pipes and compressor.

Please be far away fire source during using, service and disposal.

Overview

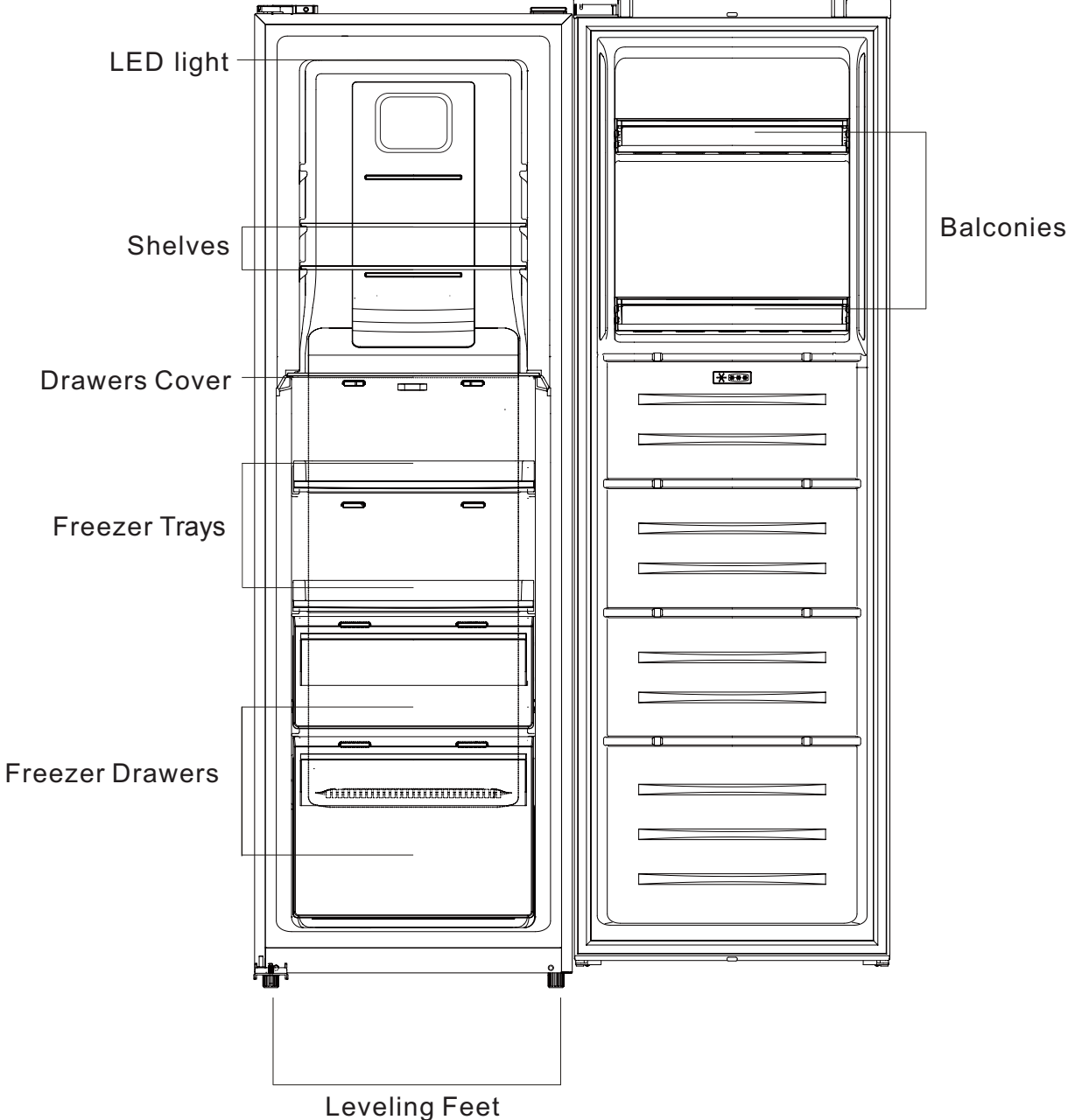

Note: Above picture is for reference only. Real appliance probably is different.

Installation

Space Requirement

- Select a location without direct exposure to sunlight;
- Select a location with enough space for the refrigerator doors to open easily;
- Select a location with level (or nearly level) flooring;
- Allow sufficient space to install the refrigerator on a flat surface;
- Allow clearance to the right, left, back and top when installing. This will help reduce power consumption and keep your energy bills lower.
- It is advisable to keep at least 10mm gap at two sides.

Positioning

Install this appliance at a location where the ambient temperature corresponds to the climate class indicated on the rating plate of the appliance:

for refrigerating appliances with climate class:

- extended temperate: this refrigerating appliance is intended to be used at ambient temperatures ranging from 10 °C to 32 °C (SN);
- temperate: this refrigerating appliance is intended to be used at ambient temperatures ranging from 16 °C to 32 °C (N);
- subtropical: this refrigerating appliance is intended to be used at ambient temperatures ranging from 16 °C to 38 °C (ST);
- tropical: this refrigerating appliance is intended to be used at ambient temperatures ranging from 16 °C to 43 °C (T);

Location

The appliance should be installed well away from sources of heat such as radiators, boilers, direct sunlight etc. Ensure that air can circulate freely around the back of the cabinet. To ensure best performance, if the appliance is positioned below an overhanging wall unit, the minimum distance between the top of the cabinet and the wall unit must be at least 50 mm. Ideally, however, the appliance should not be positioned below overhanging wall units. Accurate leveling is ensured by one or more adjustable feet at the base of the cabinet.

This refrigerating appliance is not intended to be used as a built-in appliance;

 **Warning!** It must be possible to disconnect the appliance from the mains power supply; the plug must therefore be easily accessible after installation.

Electrical connection

Before plugging in, ensure that the voltage and frequency shown on the rating plate correspond to your domestic power supply. The appliance must be earthed. The power supply cable plug is provided with a contact for this purpose. If the domestic power supply socket is not earthed, connect the appliance to a separate earth in compliance with current regulations, consulting a qualified electrician. The manufacturer declines all responsibility if the above safety precautions are not observed. This appliance complies with the E.E.C. Directives.

Installation

Door Reversibility

Before reversing the door, please be prepared below tools and material: straight screwdriver, cross screwdriver, spanner and the components included in the poly bag.

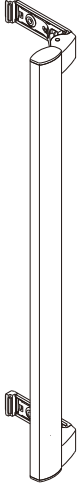

Easy open handle ×1

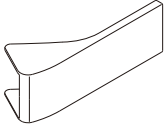

Handle Cover ×2



Screw ×2



Left Aid-Closer ×1

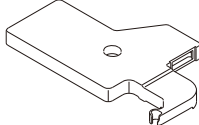

Left Top Hinge Cover ×1

1.Remove upper wire box covers.

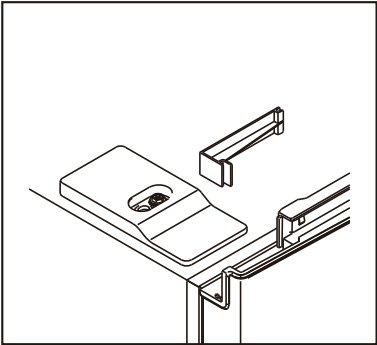
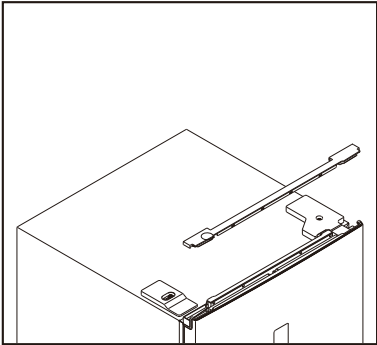

2.Unscrew right top hinge cover, and disconnect connectors of door switch and display.

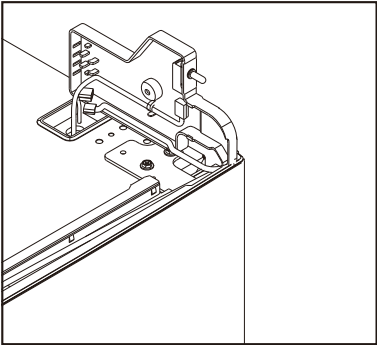
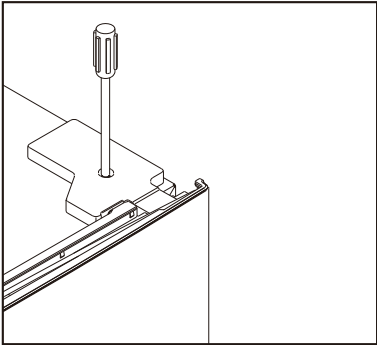

Installation

3. Unscrew and remove the top hinge, and then remove the door.

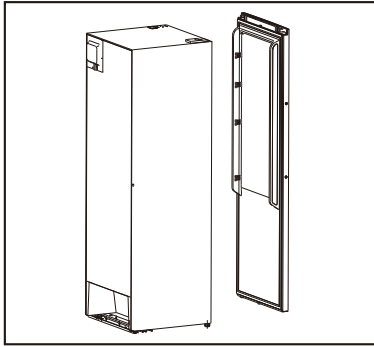
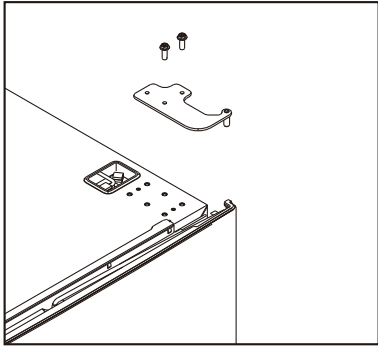

4. Remove the right aid-closer, and take out left aid-closer from accessories bag and install it at left side.

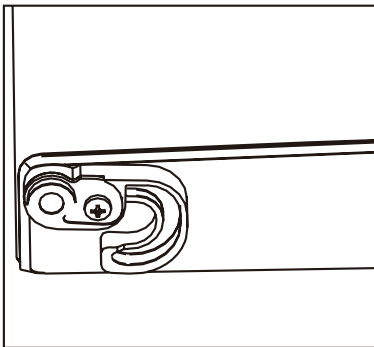
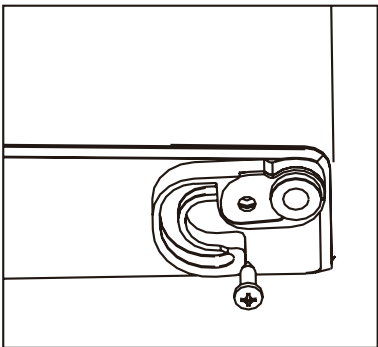

5. Unscrew the bottom hinge, and remove the adjustable foot from the left side to the right side.

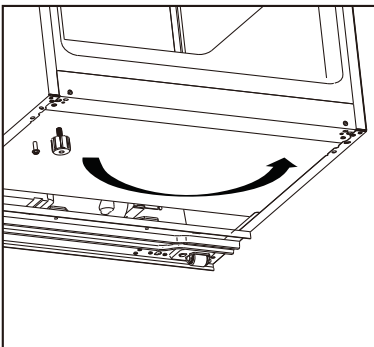
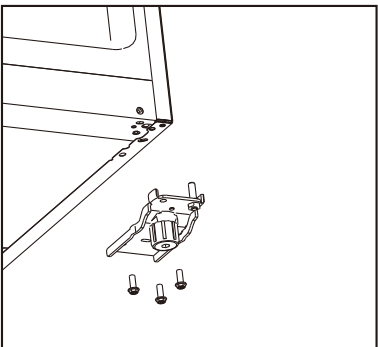

6. Unscrew and move the bottom hinge pin from the right side to the left side, then install the bottom hinge on the left side of the appliance.

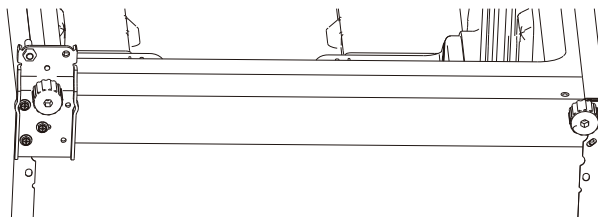
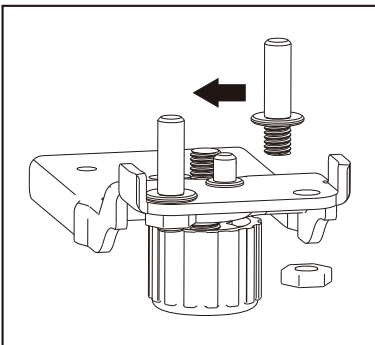

Installation

7. Unscrew and move the top hinge pin from bottom side to upper side. Remove door switch from right hinge cover and then install it in left hinge cover which is placed in accessory bag.

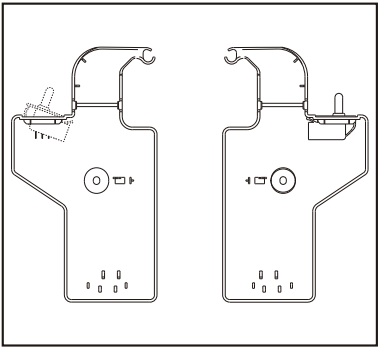
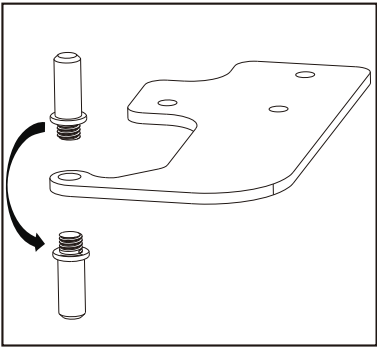

8. Unscrew and move the top decorative cover on the left side, and install it on the right side.

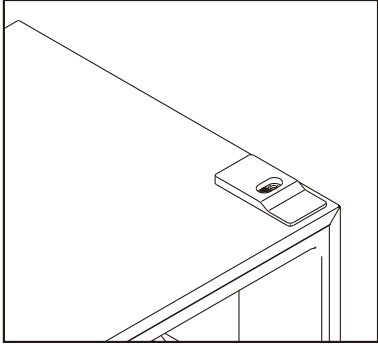
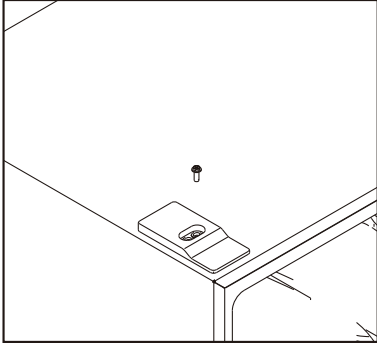

9. Detach the Fridge and the Freezer door gaskets and then attach them after rotating.

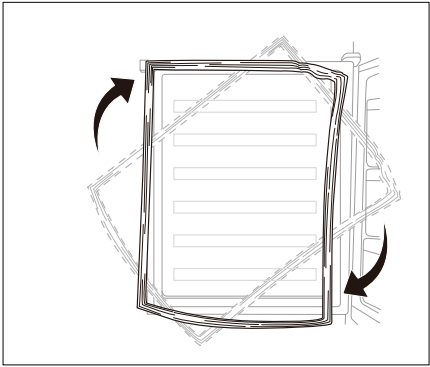

10. Install the door, and then move the connecting wires from right side to left side.

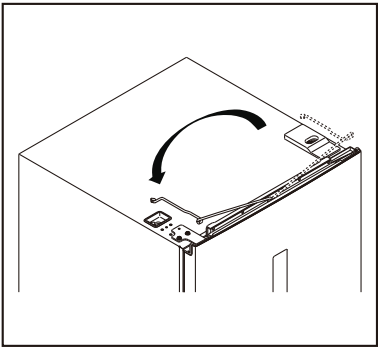
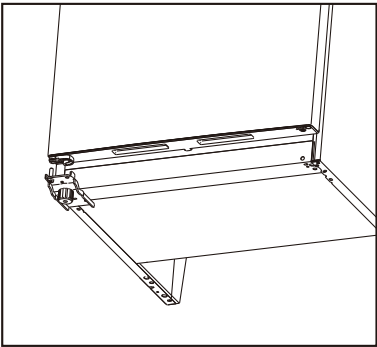

Installation

11. Install the top hinge to the left side, please slightly adjust the top hinge while installing to make sure gasket is well sealed.

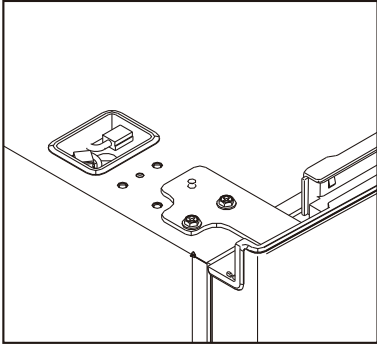

12. Connect connectors of door switch and display, and install the left top hinge cover.

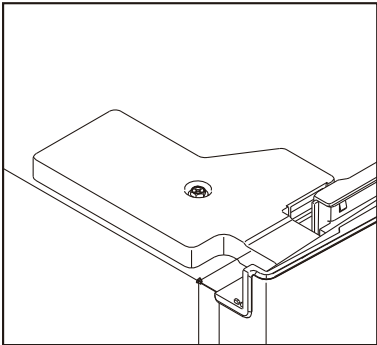
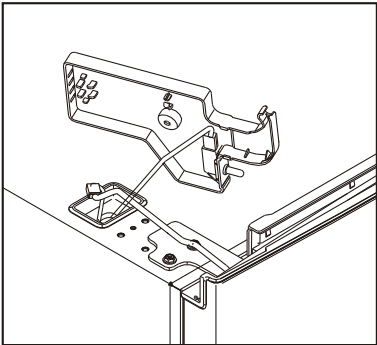

13. Install the upper wire box covers to the right side.

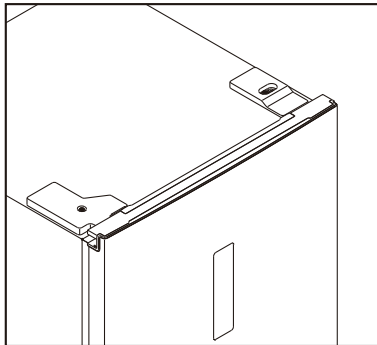
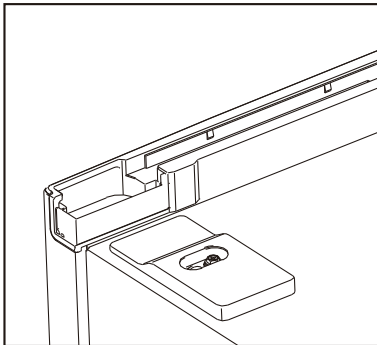

Installation

Easy open handle installation

1. Remove the screw hole covers.

step 1

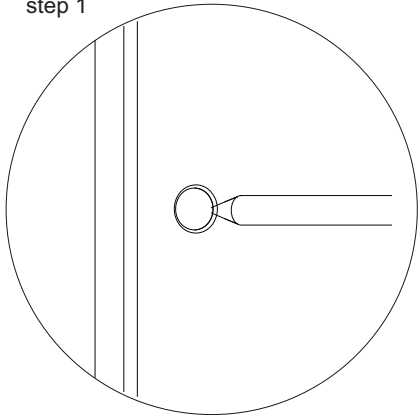

2. Take out the easy open handle which is placed in crisper drawer, and install it.

step 2

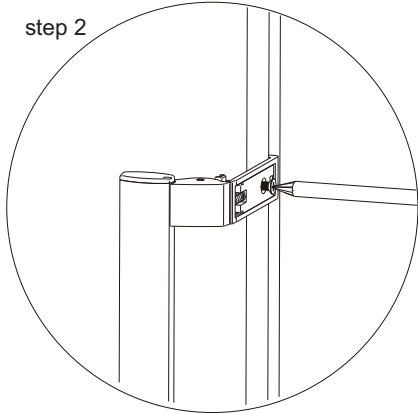

3. Install the easy open handle covers.

step 3

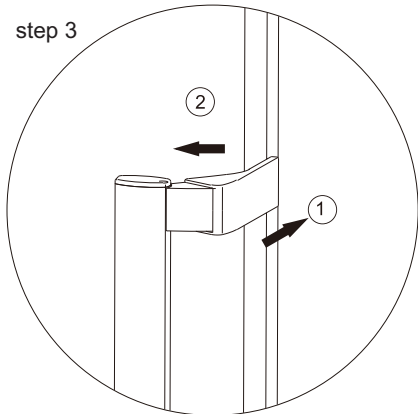

Installation

Space Requirement

- Keep enough space of door open.
- It is advisable to keep at least 10mm gap at two sides.

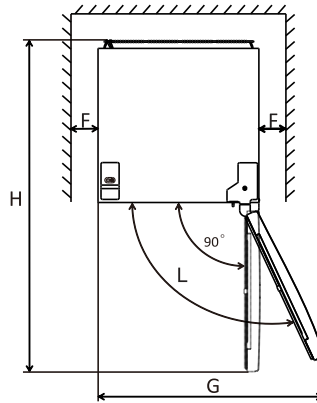
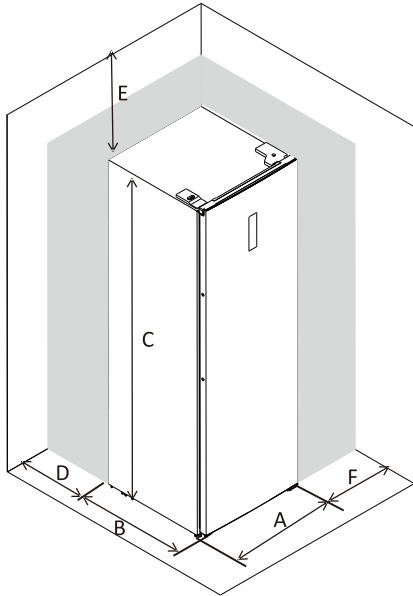

A	600
B	650
C	1850
D	min=50
E	min=50
F	min=50
G	835
H	1323
L	115°

Note: this refrigerating appliance is not intended to be used as a built-in appliance.

Levelling the unit

To do this adjust the two levelling feet at front of the unit.

If the unit is not level, the doors and magnetic seal alignments will not be covered properly.

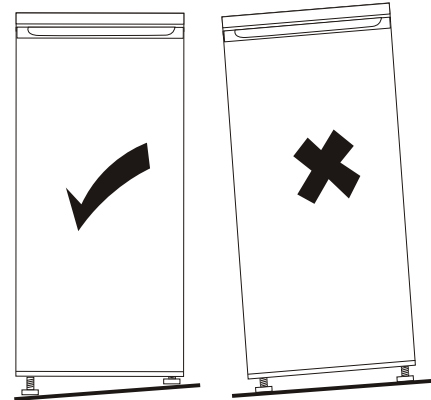
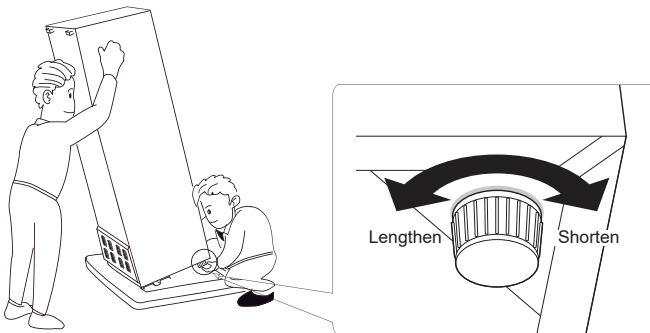

User interface

Using the Control Panel

1.0 User interface introduction

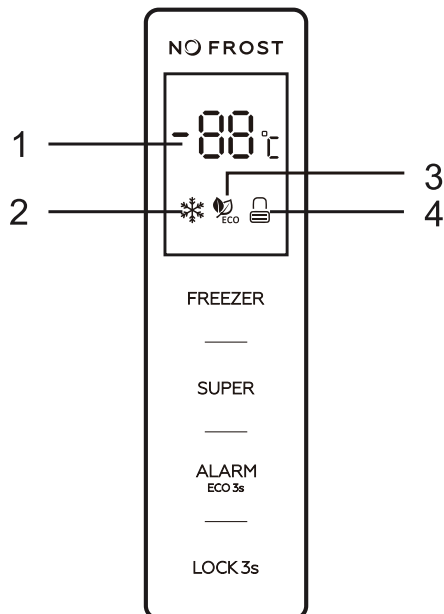

1.1 Operation Interface

FREEZER: Temperature control of the appliance

SUPER: Select and deselect super mode control

ALARM/ECO: Clear door opening alarm, select and deselect ECO Mode

LOCK: Locking and unlocking

1.2 LED Display

1. Display window for preset temperature
2. Super mode icon
3. ECO mode icon
4. Locking and unlocking icon

2.0 Illustration of the buttons

All buttons are valid only in unlocking status.

Short beep after per touching of buttons

User interface

2.1 FREEZER: temperature control of the appliance available only for user defined mode

Touching “**FREEZER**” button consecutively, the temperature will change in a circle from -14°C ~ -22°C , stop touching and after 5 seconds flashing, temperature is set.

2.2 SUPER: select and deselect super mode

Press “**SUPER**” button to select super mode. After 5 seconds flashing of super mode icon, super mode is selected.

When super mode is selected, super mode icon will light on, and display window will show -25°C .

In super mode, touching “**FREEZER**” button, super mode icon will flash 3 times, but freezer temperature can not be changed.

To exit Super mode,

- Press “**SUPER**” button to deselect Super mode,
- Or after 50 hours of super mode without any operation, the refrigerator will automatically stop it and enter to previous setting.

Warning:

In super mode, noise of the appliance may be slightly higher than normal running.

2.3 ALARM/ECO: clear door opening alarm and high temperature alarm, select and deselect ECO mode

Short touching “**ALARM/ECO**” button to clear door opening alarm and high temperature alarm.

Touching “**ALARM/ECO**” button for 3 seconds to select ECO mode.

When ECO mode is selected, ECO mode icon will light on, and display window will show different preset temperatures, depending on the ambient temperature (T_a) of where the appliance be placed, as below.

Ambient Temperature (T_a)	$T_a \leq 13^{\circ}\text{C}$	$14^{\circ}\text{C} < T_a \leq 20^{\circ}\text{C}$	$21^{\circ}\text{C} < T_a \leq 27^{\circ}\text{C}$	$28^{\circ}\text{C} < T_a \leq 34^{\circ}\text{C}$	$T_a > 35^{\circ}\text{C}$
Preset Temperature	-18°C	-18°C	-18°C	-16°C	-15°C

In ECO mode, “**FREEZER**” button will not respond to any touching.

Touching “**ALARM/ECO**” button for 3 seconds to deselect ECO mode.

User interface

2.4 LOCK: Locking and Unlocking

Touching “**LOCK**” button for 3 seconds to lock the control panel, then the locking and unlocking icon will be “  ”.

In locking status, touch any button, the locking icon will flash 3 times.

Touching “**LOCK**” button for 3 seconds to unlock the control panel, then the locking icon will disappear.

In unlocking status, all buttons are available.

If no operation in 1 minute, the control panel will be locked automatically.

3.0 Door opening alarm

If the door keeps opening for 90 seconds, door opening alarm sounds.

Close the door to stop the door opening alarm.

Or short touching “**ALARM/ECO**” button to clear door opening alarm.

4.0 High temperature alarm

If high internal temperature of the appliance is detected, high temperature alarm will sound, "ht" and detected temperature will display alternately on display window.

Short touching “**ALARM/ECO**” button to stop door opening alarm.

High temperature display will disappear automatically only if detected temperature goes back to normal.

Daily Use

First use

Cleaning the interior

Before using the appliance for the first time, wash the interior and all internal accessories with lukewarm water and some neutral soap so as to remove the typical smell of a brand new product, then dry thoroughly.

Important! Do not use detergents or abrasive powders, as these will damage the finish.

Daily use

Position different food in different compartments according to be below table

Freezer drawer(s)/shelf	<ul style="list-style-type: none">• Foods for long-term storage.• Bottom drawer/shelf for raw meat, poultry, fish.• Middle drawer/shelf for frozen vegetables, chips.• Top drawer/shelf for ice cream, frozen fruit, frozen baked goods.
-------------------------	---

Storing frozen food

When first starting-up or after a period out of use. Before putting the product in the compartment let the appliance run at least 2 hours on the higher settings.

Important! In the event of accidental defrosting, for example the power has been off for longer than the value shown in the technical characteristics chart under “rising time”, the defrosted food must be consumed quickly or cooked immediately and then re-frozen (after cooked).

Temperature setting recommendation: -18°C is recommended.

Under recommended setting, the best storage time of freezer is no more than 1 month.

The best storage time may reduce under other settings.

Thawing

Deep-frozen or frozen food, prior to be used, can be thawed in the freezer compartment or at room temperature, depending on the time available for this operation.

Small pieces may even be cooked still frozen, directly from the freezer. In this case, cooking will take longer.

Accessories Movable shelves

The walls of the refrigerator are equipped with a series of runners so that the shelves can be positioned as desired.

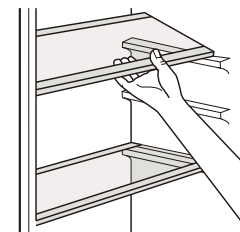

Positioning the door balconies

Door balconies can be disassembled for cleaning. To make the disassembling as follows: gradually pull the balcony in the direction of the arrows until it comes free, after cleaning, reposition it.

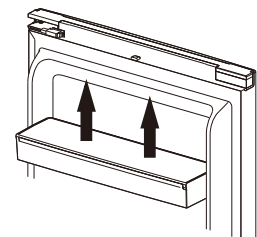

Daily Use

Disassemble the bottom drawer

1. Pull out the bottom drawer to stopper position.
2. Push up the elastic buckles on both sides of the bottom drawer.
3. Pull out the bottom drawer.

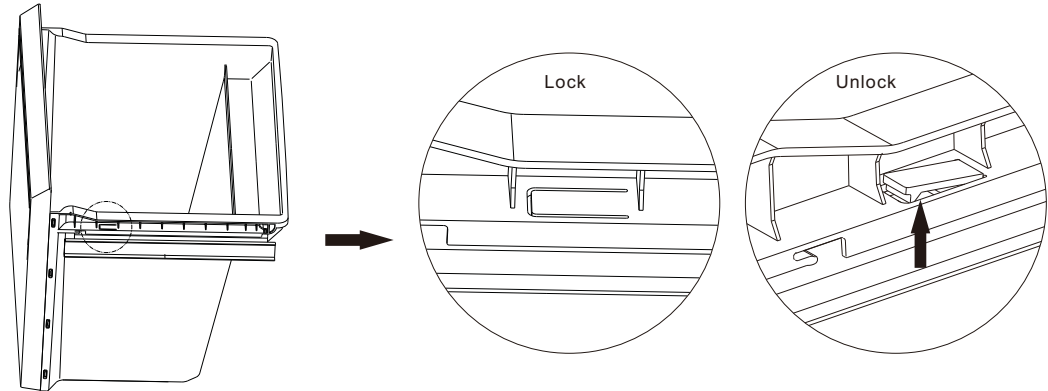

Helpful hints and tips

Hints for freezing

To help you make the most of the freezing process, here are some important hints:

- the maximum quantity of food which can be frozen in 24 hrs. is shown on the rating plate;
- the freezing process takes 24 hours. No further food to be frozen should be added during this period;
- only freeze top quality, fresh and thoroughly cleaned, foodstuffs;
- prepare food in small portions to enable it to be rapidly and completely frozen and to make it possible subsequently to thaw only the quantity required;
- wrap up the food in aluminium foil or polythene and make sure that the packages are airtight;
- do not allow fresh, unfrozen food to touch food which is already frozen, thus avoiding a rise in temperature of the latter;
- lean foods store better and longer than fatty ones; salt reduces the storage life of food;
- water ices, if consumed immediately after removal from the freezer compartment, can possibly cause the skin to be freeze burnt;
- it is advisable to show the freezing in date on each individual pack to enable you removal from the freezer compartment, can possibly cause the skin to be freeze burnt;
- it is advisable to show the freezing in date on each individual pack to enable you to keep tab of the storage time.

Hints for storage of frozen food

To obtain the best performance from this appliance, you should:

make sure that the commercially frozen foodstuffs were adequately stored by the retailer;
be sure that frozen foodstuffs are transferred from the food store to the freezer in the shortest possible time;

not open the door frequently or leave it open longer than absolutely necessary.

Once defrosted, food deteriorates rapidly and cannot be refrozen.

Do not exceed the storage period indicated by the food manufacture.

Cleaning

For hygienic reasons the appliance interior, including interior accessories, should be cleaned regularly.



Caution! The appliance may not be connected to the mains during cleaning. Danger of electrical shock! Before cleaning switch the appliance off and remove the plug from the mains, or switch off or turn out the circuit breaker or fuse. Never clean the appliance with a steam cleaner. Moisture could accumulate in electrical components, danger of electrical shock! Hot vapors can lead to the damage of plastic parts. The appliance must be dry before it is placed back into service.

Daily Use

Important! Ethereal oils and organic solvents can attack plastic parts, e.g. lemon juice or the juice from orange peel, butyric acid, cleanser that contain acetic acid.

- Do not allow such substances to come into contact the appliance parts.
- Do not use any abrasive cleaners
- Remove the food from the freezer. Store them in a cool place, well covered.
- Switch the appliance off and remove the plug from the mains, or switch off or turn out the circuit breaker of fuse.
- Clean the appliance and the interior accessories with a cloth and lukewarm water. After cleaning wipe with fresh water and rub dry.
- After everything is dry place appliance back into service.

Replace the lamp

The internal light is a LED type. To replace the lamp, please contact qualified technician.

Troubleshooting

 **Caution!** Before troubleshooting, disconnect the power supply. Only a qualified electrician of competent person must do the troubleshooting that is not in this manual.

Important! There are some sounds during normal use (compressor, refrigerant circulation).

Problem	Possible cause	Solution
Appliance does not work	Mains plug is not plugged in or is loose	Insert mains plug.
	Fuse has blown or is defective	Check fuse, replace if necessary.
	Socket is defective	Mains malfunctions are to be corrected by an electrician.
Appliance freezes too much	Temperature is set too cold or the appliance runs at SUPER mode.	Set temperature warmer.
The food is not frozen enough.	Temperature is not properly set.	Please look in the initial Temperature Setting section.
	Door was open for an extended period.	Open the door only as long as necessary.
	A large quantity of warm food was placed in the appliance within the last 24 hours.	Turn the temperature regulation to a colder setting temporarily.
	The appliance is near a heat source.	Please look in the installation location section.
Heavy build-up of frost on the door seal.	Door seal is not air-tight.	Carefully warm the leaking sections of the door seal with a hair dryer (on a cool setting). At the same time shape the warmed door seal by hand such that it sits correctly.
Unusual noises	Appliance is not level.	Re-adjust the feet.
	The appliance is touching the wall or other objects.	Move the appliance slightly.
	A component, e.g. a pipe, on the rear of the appliance is touching another part of the appliance or the wall.	If necessary, carefully bend the component out of the way.

If the malfunction shows again, contact the Service Center.

These data are necessary to help you quickly and correctly. Write the necessary data here, refer to the rating plate.

Content

1. Veiligheidsvoorschriften	Blz. 26~39
2. Overview	Blz. 40
3. Installation	Blz. 41~47
4. Gebruikersinterface	Blz. 48~50
5. Dagelijks gebruik	Blz. 51~53

Leest u de gebruiksaanwijzing aandachtig door, inclusief de aandachtspunten en waarschuwingen, voordat u het apparaat in gebruik neemt. Dit is in het belang van uw veiligheid en voor een correct gebruik. Om onnodige misverstanden en ongelukken te voorkomen is het van belang dat iedereen die het apparaat gebruikt goed bekend is met de gebruiksvoorschriften en veiligheidsmaatregelen. Bewaar de gebruiksaanwijzing en zorg ervoor dat deze bij het apparaat blijft als het wordt verplaatst of verkocht, zodat iedereen die het apparaat gedurende haar levensduur gebruikt naar behoren is geïnformeerd over de veiligheid en het gebruik van het apparaat. De fabrikant aanvaardt geen verantwoordelijkheid voor schade aan levens en eigendommen die zouden voortkomen uit het niet opvolgen van de door ons aangegeven instructies.

Veiligheid van kinderen en kwetsbare mensen

- Dit apparaat kan worden gebruikt door kinderen van 8 jaar en ouder en door personen met verminderde lichamelijke, zintuiglijke of geestelijke vermogens of gebrek aan ervaring en/of gebrek aan kennis als ze onder toezicht staan of worden geïnstrueerd over het gebruik van het apparaat en begrijpen wat de mogelijke gevaren zijn.

- Kinderen van 3 tot 8 jaar mogen dit apparaat in- en uitruimen
- Kinderen moeten onder toezicht zijn om ervoor te zorgen dat zij niet met het apparaat gaan spelen.
- Reinigings- en onderhoudswerkzaamheden mogen alleen worden uitgevoerd door kinderen van 8 jaar en ouder als ze onder toezicht staan.
- Hou verpakkingsmateriaal uit de buurt van kinderen. Er bestaat verstikkingsgevaar.
- Als u het apparaat afdankt trek dan de stekker uit het stopcontact, snij de voedingskabel door (zo dicht mogelijk bij het apparaat) en verwijder de deuropom te voorkomen dat kinderen zich in het apparaat kunnen opsluiten (verstikkingsgevaar) of een elektrische schok krijgen.

- Indien een apparaat met een magnetische deursluiting een ouder exemplaar met een klinkslot vervangt, dient u het klinkslot onbruikbaar te maken voordat u het apparaat verwijdert. Hierdoor voorkomt u dat kinderen zich in het apparaat kunnen opsluiten en in een levensgevaarlijke situatie terecht komen.

Algemene veiligheidsvoorschriften

 **WAARSCHUWING!** Houd ventilatieopeningen, in het apparaat of in de ombouw, vrij van obstakels.



 **WAARSCHUWING!** Gebruik geen mechanische apparaten of andere middelen om het ontdooiproces te versnellen dan wat door de fabrikant is aanbevolen.

 **WAARSCHUWING!** Beschadig het koelcircuit niet.

 **WAARSCHUWING!** Gebruik geen elektrische apparaten (zoals een ijsmachine) in het koelapparaat die niet door de fabrikant zijn toegestaan.

 **WAARSCHUWING!** Raak het lampje niet aan als het een lange tijd aan is geweest, omdat het erg warm kan zijn.¹⁾

1) Als er verlichting in het koelcompartiment zit.

-  **WAARSCHUWING!** Let er bij het plaatsen van het apparaat op dat het netsnoer niet bekneld of beschadigd is.
-  **WAARSCHUWING!** Plaats niet meerdere contactdozen met stopcontacten of draagbare voedingen aan de achterkant van het apparaat.
- Bewaar geen explosieve stoffen zoals spuitbussen met brandbaar drijfgas in het apparaat.
 - Het apparaat bevat in het koelcircuit de koelvloeistof Isobutan (R600a); een natuurlijk gas met een hoge milieuvriendelijkheid, wat echter wel brandbaar is.
 - Let erop dat bij het transport en bij de installatie van het apparaat geen delen van het koelcircuit worden beschadigd.
 - Open vuur en ontstekingsbronnen vermijden.
 - De ruimte, waarin het apparaat staat, goed ventileren.
 - Het is gevaarlijk om de specificaties te wijzigen of het product aan te passen. Eventuele schade aan het snoer kan kortsluiting, brand en/of een elektrische schok veroorzaken.

- Dit apparaat is geschikt voor huishoudelijk gebruik en voor soortgelijke situaties als in:
 - keukens voor personeel van winkels, kantoren en andere werkomgevingen;
 - boerenbedrijven en bij klanten van hotels, motels en andere residentiële omgevingen;
 - Bed and Breakfasts;
 - catering en verdere toepassingen (geen detailhandel).

 **WAARSCHUWING!** Elektrische onderdelen (netsnoer, stekker, compressor) dienen door de servicedienst of gekwalificeerd personeel te worden vervangen.

 **WAARSCHUWING!** De met dit apparaat meegeleverde gloeilamp is een "lamp voor speciaal gebruik" en kan alleen worden gebruikt in het meegeleverde apparaat. Deze speciale gloeilamp is niet geschikt als normale huishoudelijke verlichting. ¹⁾

1) Als er verlichting in het koelcompartiment zit.

- Netsnoer niet verlengen.
- Zorg ervoor dat de stekker niet wordt geplet of beschadigd door de achterkant van het apparaat. Een geplette of beschadigde stekker kan oververhit raken en brand veroorzaken.
- Zorg ervoor dat u bij de stekker van het apparaat kunt komen.
- Netsnoer aan de stekker uit het stopcontact trekken, niet aan het snoer zelf.
- Als het stopcontact los zit, de stekker er niet insteken. Gevaar voor een elektrische schok of brand.
- U mag het apparaat niet gebruiken zonder de lamp.
- Dit apparaat is zwaar. Houd hier rekening mee als het wordt verplaatst.
- Geen zaken in het vriesvak aanraken of verwijderen met vochtige of natte handen, dit kan verbrandingsverschijnselen opleveren of gevaar voor vriesbrand.
- Voorkom langdurige blootstelling van het apparaat aan direct zonlicht.

Dagelijks gebruik

- Plaats geen hete voorwerpen tegen kunststof onderdelen van het apparaat.
- Plaats geen voedsel direct tegen de achterwand.
- Nadat het voedsel is ontdooid het niet meer opnieuw invriezen.¹⁾
- Bewaar voorverpakte diepvriesproducten volgens de richtlijnen van de producent/fabrikant.¹⁾ (Zie de desbetreffende richtlijnen.)
- De opslagrichtlijnen van de producent/fabrikant dienen strict te worden opgevolgd.
- Sla geen koolzuurhoudende/schuimende dranken op in het vriesvak omdat er druk op de houder ontstaat. **Explosiegevaar!** Dit kan leiden tot beschadiging van het apparaat.¹⁾
- Waterijs dat direct wordt geconsumeerd als het uit de vriezer komt, kan leiden tot vriesbrand van de huid.¹⁾

1) Als er een vriescompartiment is.

Volg de onderstaande instructies om besmetting van voedsel te voorkomen:

- Als u de deur gedurende lange tijd opent, kan de temperatuur in de compartimenten van het apparaat aanzienlijk stijgen.
- Reinig regelmatig oppervlakken die in contact kunnen komen met voedsel en toegankelijke drainagesystemen.
- Maak watertanks schoon als ze 48 uur niet zijn gebruikt; spoel het watersysteem dat is aangesloten op een watertoevoer door als er gedurende 5 dagen geen water is doorgevoerd.
- Bewaar rauw vlees en vis in geschikte containers in de koelkast, zodat het niet in contact komt met of druppelt op ander voedsel.
- Twee-sterren diepvriesvakken (als ze in het apparaat aanwezig zijn) zijn geschikt voor het bewaren van voorgevroren voedsel, het bewaren of het maken van ijs en het maken van ijsblokjes.
- Een-, twee- en drie-sterren compartimenten (indien aanwezig in het apparaat) zijn niet geschikt voor het invriezen van vers voedsel.
- Als het apparaat lange tijd leeg is schakelt u het uit, ontdooit u het, maakt u het schoon en laat u het drogen en laat u de deur open om schimmelvorming in het apparaat te voorkomen.

Reiniging en onderhoud

- Voor het reinigen of verrichten van onderhoud apparaat uitzetten en de stekker uit het stopcontact halen.
- Reinig het apparaat niet met metalen voorwerpen.
- Gebruik geen scherpe voorwerpen om ijs van het apparaat te verwijderen. Gebruik hiervoor een plastic schraper.¹⁾
Controleer regelmatig het dooiwater afvoergaatje. Indien nodig het afvoergaatje reinigen. Als het afvoergaatje verstopt is, Blijft er water onderin het apparaat staan.²⁾

Installatie

Belangrijk! Voor het aansluiten op het elektriciteitsnetwerk volgt u de instructies in deze gebruiksaanwijzing.

- Haal het apparaat uit de verpakking en controleer of het is beschadigd. Sluit het apparaat niet aan als het is beschadigd. Geef de schade direct door aan de leverancier waar u het apparaat heeft gekocht. In dat geval de verpakking bewaren.

1) Als er een vriescompartiment is.

2) Als er een vak is voor verse levensmiddelen.

- Het wordt geadviseerd minstens 4 uur te wachten voordat u het apparaat aansluit zodat de olie kan teruglopen in de compressor. Er dient voldoende luchtcirculatie te zijn rondom het apparaat om oververhitting te voorkomen. Om voldoende ventilatie te krijgen de installatie-instructies volgen.
- Indien mogelijk dient het apparaat met de afstandhouders tegen een muur te worden geplaatst om ervoor te zorgen dat de warme onderdelen niet worden aangeraakt (compressor, condensor) om verbranding te voorkomen.
- Het apparaat dient niet dicht bij radiatoren of fornuizen te worden geplaatst.
- Zorg ervoor dat de stekker bereikbaar blijft na installatie van het apparaat.

Service

- Elektrisch (reparatie)werk zoals onderhoud aan het apparaat dient te worden uitgevoerd door gekwalificeerde monteurs.
- Dit product dient te worden onderhouden door de geautoriseerde Servicedienst en er dienen alleen originele onderdelen te worden gebruikt.

Energiebesparing

- Plaats geen warm voedsel in het apparaat.
- Plaats het voedsel zodanig dat er luchtcirculatie omheen kan plaatsvinden.
- Plaats geen voedsel direct tegen de achterwand van het apparaat.
- Houd de deur(en) gesloten als de elektriciteit uitvalt.
- Open de deur(en) niet te vaak.
- Laat de deur(en) niet gedurende een lange tijd open staan.
- Stel de temperatuur niet kouder in dan noodzakelijk is.
- Laat alle accessoires zoals lades, plateaus en/of deurvakken in het apparaat op de juiste plaats om zo een lager energieverbruik te realiseren.

Milieubescherming

 Dit apparaat bevat geen gassen die de ozonlaag kunnen beschadigen; niet in het koelcircuit en evenmin in de isolatiematerialen. Het apparaat mag niet worden weggegooid bij het normale huishoudelijke afval. Het isolatieschuim bevat ontvlambare gassen: het apparaat dient te worden verwijderd volgens de plaatselijk geldende voorschriften. Neem voor meer gedetailleerde informatie over de recycling van dit product contact op met uw eigen gemeentedienst en uw lokale afvalbedrijf. Voorkom beschadiging van het koelcircuit, vooral van de warmtewisselaar. De materialen in dit apparaat die voorzien zijn van het symbool  zijn recyclebaar.



Het symbool van de afvalbak op het product of de begeleidende documenten geeft aan dat dit apparaat niet mag worden

behandeld als huishoudelijk afval. In plaats hiervan dient het te worden aangeleverd bij de verzamelplaats voor recycling van elektrische en elektronische apparaten.

Door de milieuvriendelijke afvoer wordt ervoor gezorgd dat eventuele schade aan gezondheid of het milieu door foutieve verwijdering wordt voorkomen. Neem voor meer gedetailleerde informatie over recycling van dit product contact op met uw gemeente, de afvalverwerkingsdienst of de leverancier waar u het product heeft gekocht.

Verpakkingsmateriaal

Verpakkingsmaterialen voorzien van het recyclesymbool zijn recyclebaar. Voer het verpakkingsmateriaal af in de daarvoor bestemde afvalcontainer om het zo correct te laten recyclen.

Vóór het afvoeren van het apparaat

1. Trek de stekker uit het stopcontact.
2. Snij de stroomkabel eraf en gooi deze weg in de correcte afvalcontainer.



WAARSCHUWING!

Let tijdens het gebruik, onderhoud en de verwijdering van het apparaat op het symbool zoals hierboven is weergegeven, wat aan de achterkant van het apparaat is bevestigd (achterpaneel of compressor).

Het is een waarschuwingssymbool voor een brandrisico. Er bevinden zich brandbare materialen in de koelmiddelleidingen en de compressor. Blijf ver uit de buurt van een vuurbron tijdens het gebruik, onderhoud en het afvoeren van het apparaat.

Productoverzicht

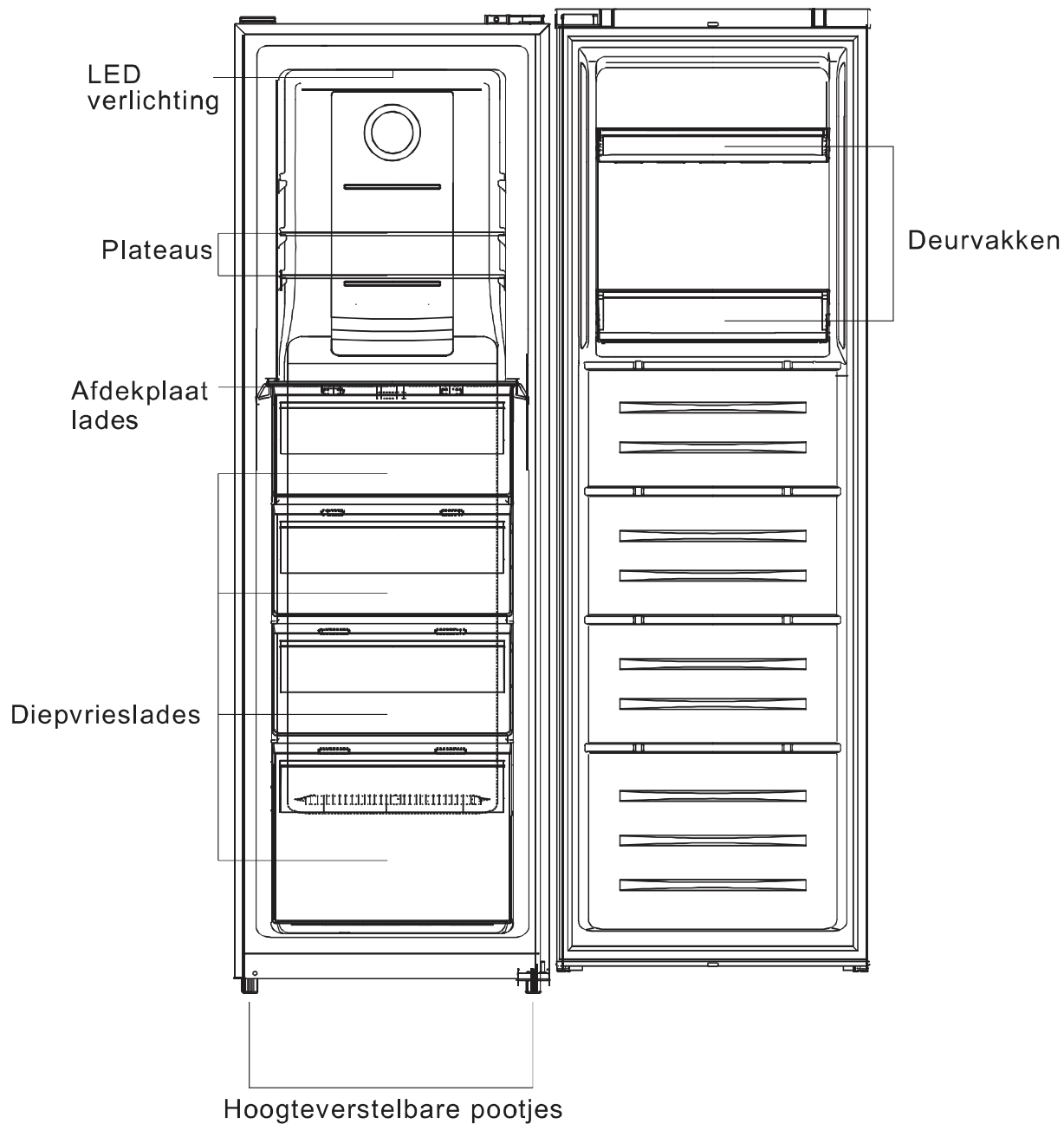

Opmerking: Bovenstaande afbeelding dient slechts ter referentie. Voor juiste details bekijk a.u.b. uw aankoop.

Installatie

Benodigde ruimte

- Kies een locatie zonder directe blootstelling aan zonlicht.
- Kies een locatie met voldoende ruimte zodat de deuren gemakkelijk geheel open kunnen draaien.
- Kies een locatie met een egale vloer die waterpas of bijna waterpas is.
- Zorg voor voldoende ruimte om het apparaat op een vlakke ondergrond te installeren.
- Houd bij de installatie voldoende open ruimte rechts, links, achter en boven het apparaat. Dit zal bijdragen tot een lager energieverbruik en een lagere energierekening.
- Houd tenminste 50 mm ruimte aan beide zijkanten en aan de achterkant.
- Let op: Dit koelapparaat is niet geschikt als inbouwapparaat!

Geschikte ruimte

Installeer het apparaat in een ruimte waar de omgevingstemperatuur overeenkomt met de klimaatklasse zoals die is weergegeven op het typeplaatje van het apparaat:

Voor koelapparaten met klimaatklasse:

- Subnormaal (SN): apparaat geschikt voor gebruik in omgevingstemperatuur tussen 10 °C en 32 °C
- Normaal (N): apparaat geschikt voor gebruik in omgevingstemperatuur tussen 16 °C en 32 °C
- Subtropisch (ST): apparaat geschikt voor gebruik in omgevingstemperatuur tussen 16 °C en 38 °C
- Tropisch (T): apparaat geschikt voor gebruik in omgevingstemperatuur tussen 16 °C en 43 °C

Geschikte plaats

Plaats het apparaat niet nabij warmtebronnen zoals radiatoren, kachels, boilers, direct zonlicht etc. Zorg dat er voldoende luchtcirculatie mogelijk is aan de achterzijde van het apparaat. Voor een optimale werking dient er een minimale afstand te zijn van 100 mm tussen de bovenzijde van het apparaat en een eventueel erboven hangende kast. Het is echter beter als er geen kast boven het apparaat hangt. Het apparaat kan waterpas worden gesteld d.m.v. de stelpootjes aan de onderzijde van het apparaat.



Waarschuwing! Het moet te allen tijde mogelijk zijn het apparaat los te koppelen van het elektriciteitsnetwerk. Houd dus tijdens de installatie er rekening mee dat de stekker in het stopcontact goed bereikbaar moet zijn.

Elektrisch aansluiten

Controleer - voordat u het apparaat aansluit - of het voltage en de frequentie vermeld op het typeplaatje overeenkomen met de stroomvoorziening in uw huis. Het apparaat moet geaard zijn. De stekker is voorzien van een aardecontactpunt. Als het stopcontact niet geaard is, sluit u het apparaat aan op een aparte aarde in overeenstemming met de geldende regels. Raadpleeg hiervoor een gekwalificeerd elektricien. De fabrikant is niet aansprakelijk voor schade aan het apparaat of persoonlijk letsel als de bovenstaande veiligheidsmaatregelen niet in acht zijn genomen. Dit apparaat voldoet aan de E.E.G. richtlijnen.

Installatie

Draairichting deur wijzigen

Voordat u de draairichting van de deur gaat wijzigen, leg eerst het gereedschap en de materialen klaar uit de meegeleverde zak: platkop schroevendraaier, kruiskop schroevendraaier, (Bahco) moersleutel en de losse onderdelen:

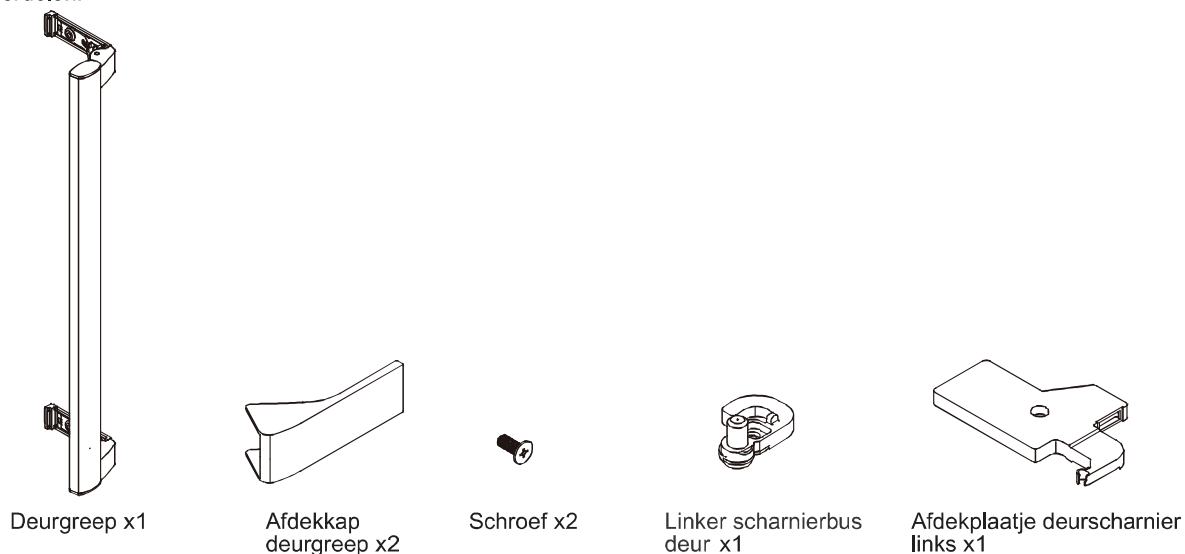

1. Verwijder aan de bovenzijde van de deur de afdekkap en hoekstrip zoals hieronder weergegeven.

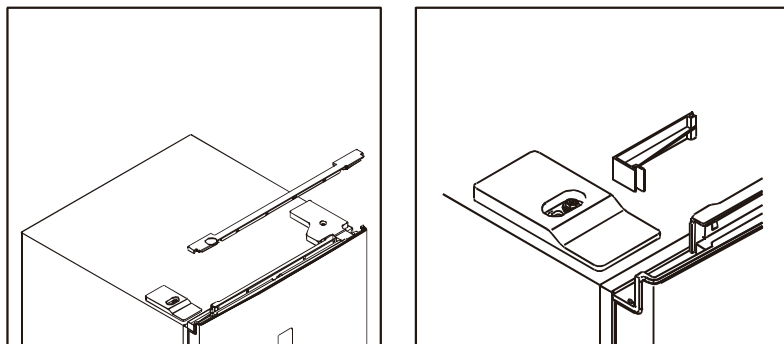

2. Schroef de afdekkap van het rechter scharnier los, haal de stekkers van de deurschakelaar en het display los.

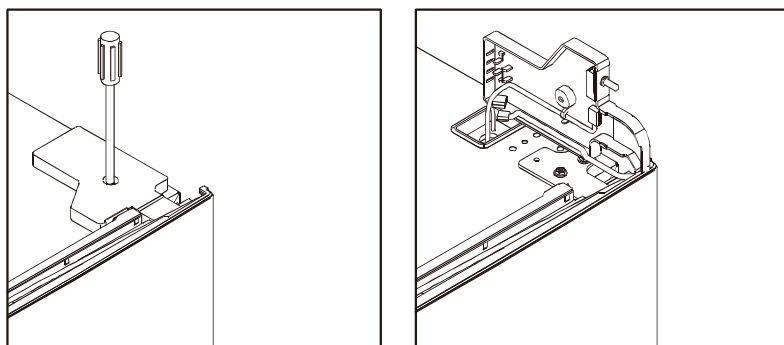

Installatie

3. Schroef het scharnier los en leg het weg; haal vervolgens de deur voorzichtig eraf en zet deze veilig opzij. Leg het apparaat op een zachte ondergrond op de achter- of zijkant.

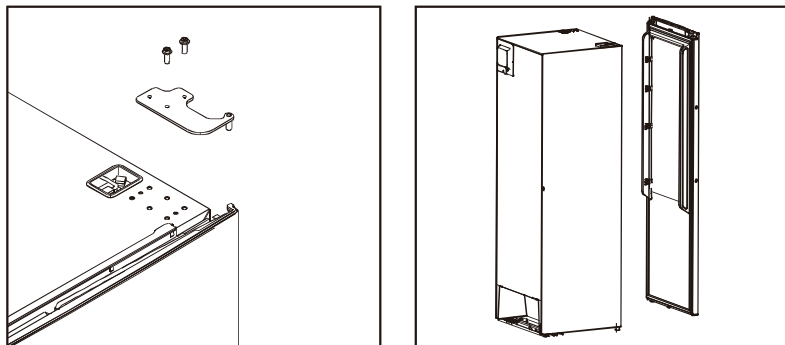

4. Schroef de scharnierbus rechtsonder los. Pak de andere scharnierbus voor links uit het zakje met de accessoires. Schroef deze linksonder vast.

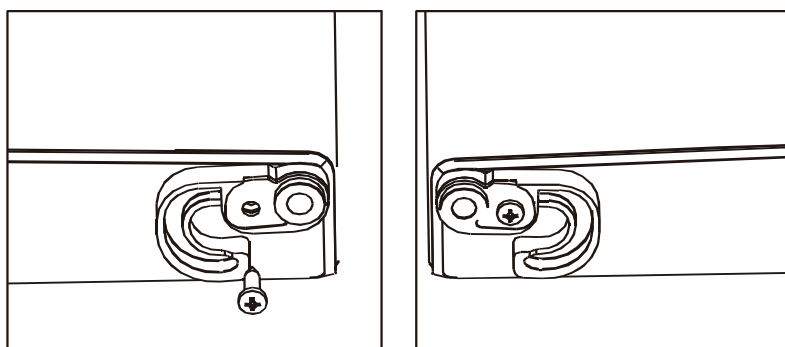

5. Schroef het onderscharnier los. Draai de verstelbare poot aan de linkerkant eruit. Plaats deze aan de rechterkant terug.

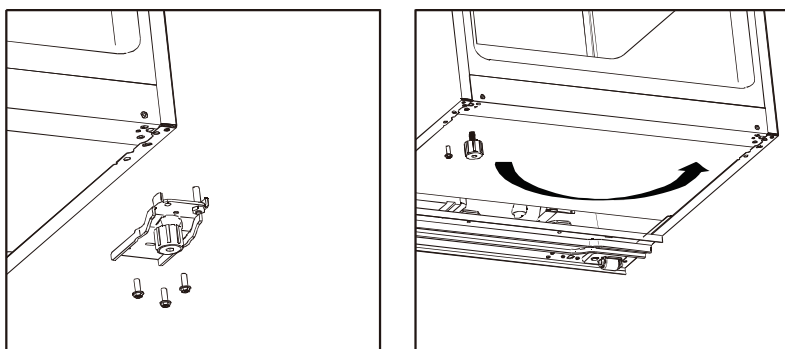

6. Schroef de scharnierpen op het onderscharnier los en verplaats deze naar links (zie afb. links) en schroef vast. Schroef dan het onderscharnier linksonder op het apparaat vast. (zie afb. rechts)
Zet het apparaat nu rustig weer rechtop.

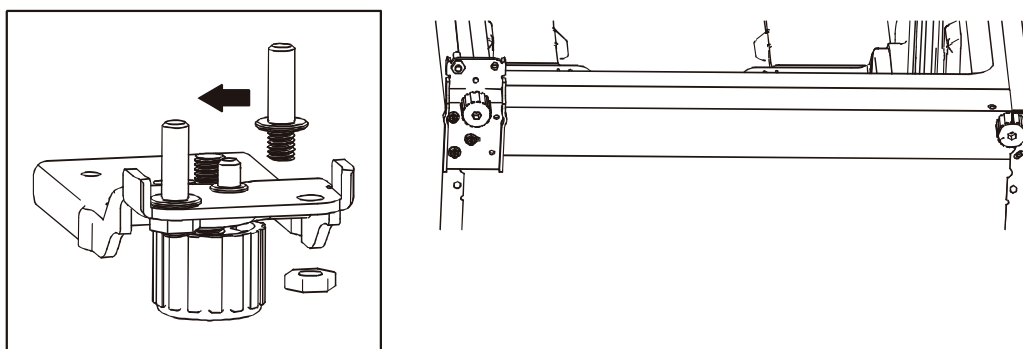

Installatie

7. Maak van het bovenscharnier de scharnierpen los, draai het scharnier 180° en plaats de scharnierpen hier weer terug. (zie afb. links) Haal de deurschakelaar los van de rechter afdekplaat deurscharnier. Pak de linker afdekplaat deurscharnier uit het zakje met accessoires en installeer hierop de deurschakelaar.

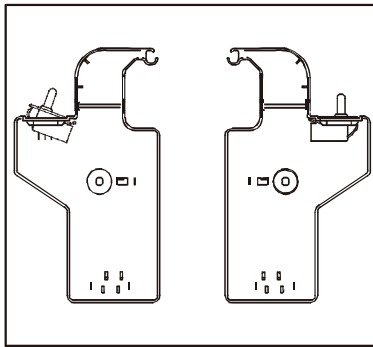
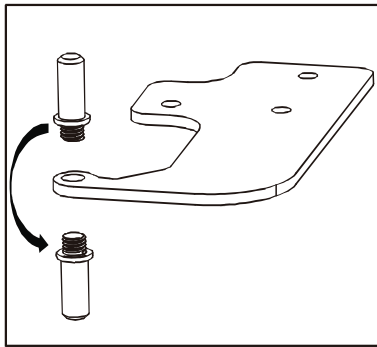

8. Schroef het afwerkplaatje linksboven los en schroef deze rechtsboven weer vast.

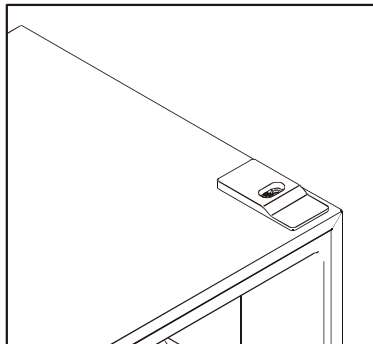
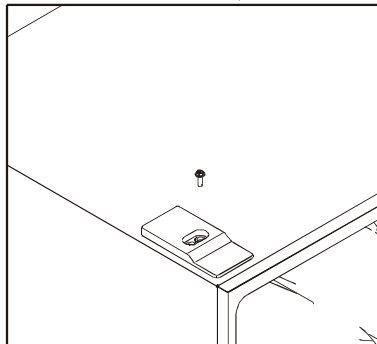

9. Plaats de deur terug op de scharnierpen links. (zie afb. links)
Leid de aansluitkabel voorzichtig naar de linker kant. (zie afb. rechts)

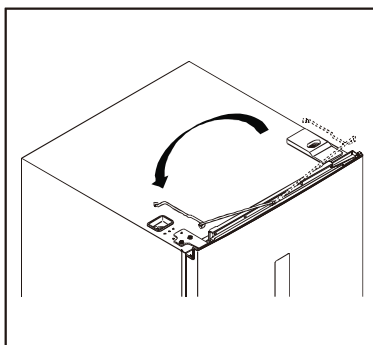
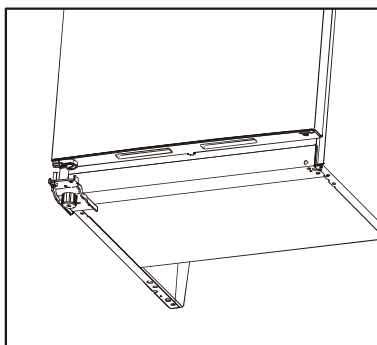

Installatie

10. Plaats nu het bovenscharnier linksboven terug. Let hierbij goed op dat de afdichting aan alle zijden goed afsluit en pas hier de positie van het bovenscharnier op aan en zet deze dan pas definitief vast.

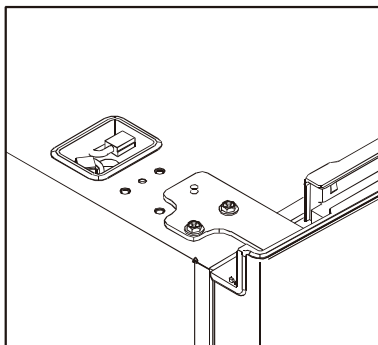

11. Sluit de stekkers van de deurschakelaar en het display weer aan en plaats nu het afdekplaatje deurscharnier links.

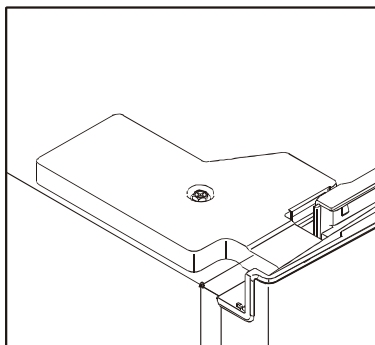
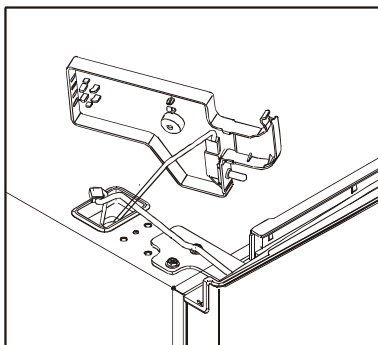

12. Plaats de afdekstrip van de deur terug met het hoekstuk nu aan de rechterzijde.

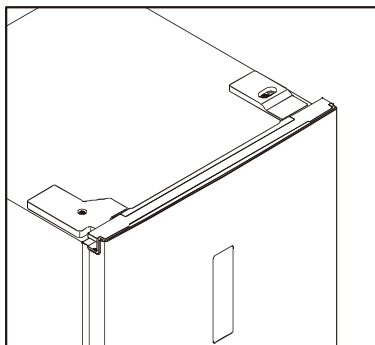
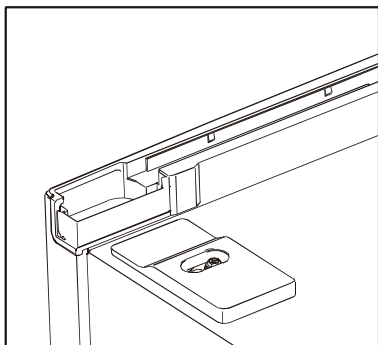

13. Na het verzetten van de scharnieren controleert u of de deurafdichting overal goed aansluit op de kastbehuizing. Mocht dit niet het geval zijn, dan kan de rubberen afdichting eenvoudig los worden getrokken, 180° worden gedraaid en vervolgens weer in de sponning worden gedrukt.

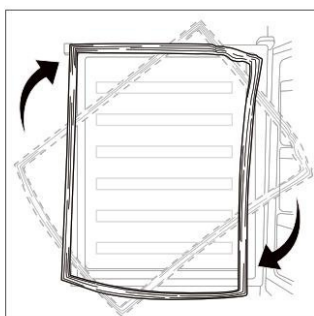

Installatie

Deurgreep installeren

1. Haal de afdekkapjes van de schroefgaten af.

stap 1

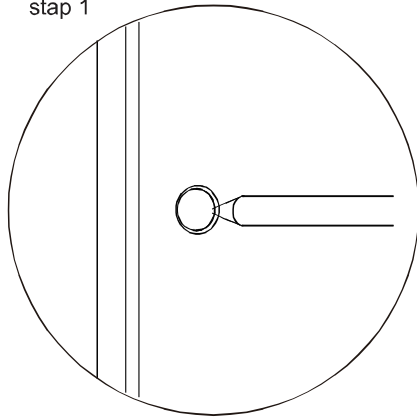

2. Pak de deurgreep uit de groentelade en zet deze vast op de schroefgaten in de deur.

stap 2

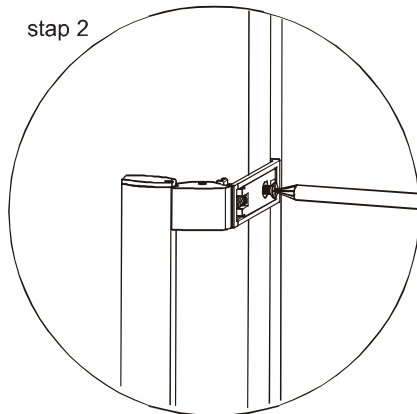

3. Plaats de afdekkappen aan de boven- en onderzijde van de deurgreep.

stap 3

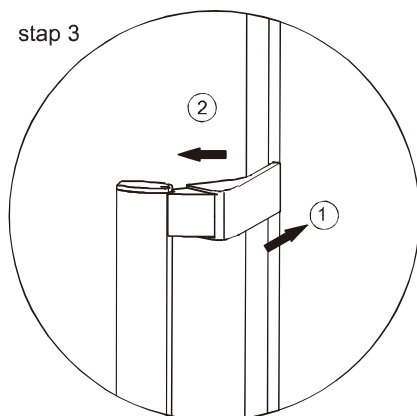

Installatie

Benodigde ruimte

- Zorg voor voldoende ruimte zodat de deuren gemakkelijk geheel open kunnen draaien.
- Houd tenminste 10 mm ruimte aan beide zijkanten en aan de achterkant.
- Dit apparaat is niet geschikt om in te bouwen.

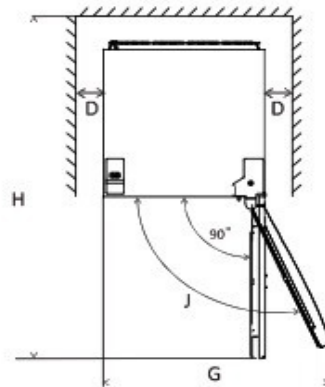
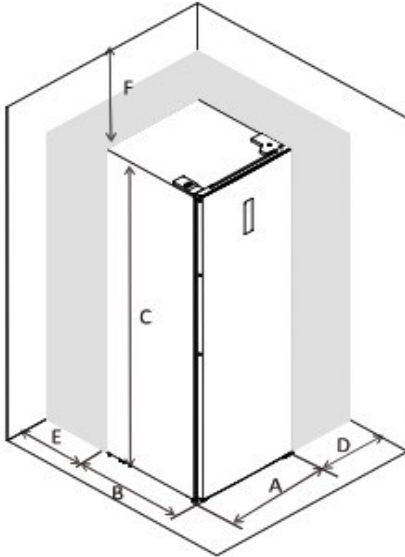

A	595
B	660
C	1851
D	min=10
E	min=50
F	min=50
G	835
H	1323
J	115°

Apparaat waterpas zetten

Zet het apparaat waterpas m.b.v. de 2 stelvoetjes aan de voorzijde.

Als het apparaat niet waterpas staat, zullen de deuren en de deurdichtingen niet correct afsluiten.

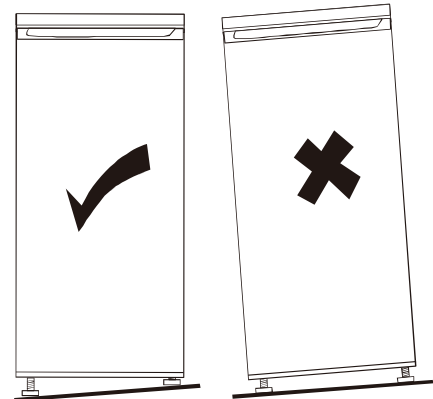
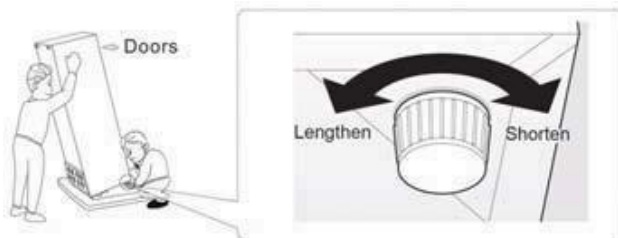

Gebruikersinterface

Bedieningspaneel gebruiken

1.0 Overzicht gebruikersinterface

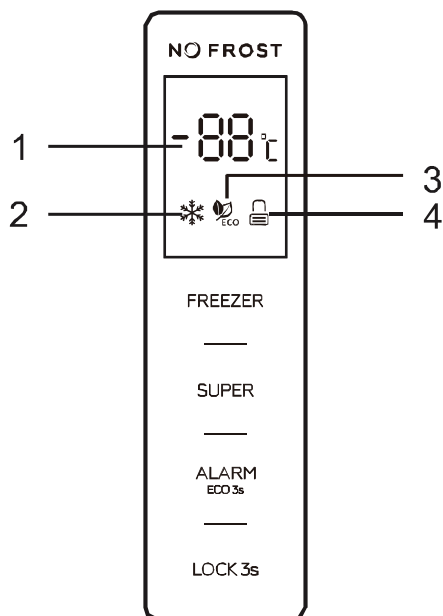

1.1 Interface bedienen

FREEZER: Temperatuurregeling van het apparaat

SUPER: Selecteren/Deselecteren van de Super Modus

ALARM/ECO: Deuralarm deactiveren; Deselecteren/Selecteren van de ECO Modus

LOCK: Ont-/Vergrendeling

1.2 LED Display

1. Display vooraf ingestelde temperatuur
2. Super Modus icoon
3. ECO modus icoon
4. Ont-/Vergrendeling icoon

2.0 Toetsen

Alle toetsen functioneren alleen in de ontgrendelde status.

U hoort een korte pieptoon wanneer de toets wordt ingedrukt.

Gebruikersinterface

2.1 FREEZER: temperatuurregeling van het apparaat alleen beschikbaar in een door de gebruiker ingestelde modus.

Door de "FREEZER" toets herhaaldelijk aan te tikken, komt u een cyclus van -14°C tot 22°C. Wanneer u de toets niet meer aantikt, dan zal deze temperatuur na 5 sec. knipperen, worden ingesteld.

2.2 SUPER: Selecteren/Deselecteren van de Super Modus

Tik op de "SUPER" toets om de Super Modus te selecteren. Het Super Modus icoon knippert 5 seconden, Hierna is de Super Modus geselecteerd.

Wanneer de Super Modus is geselecteerd, zal het Super Modus icoon oplichten en het display geeft -25°C aan. Wanneer u in de Super Modus de "FREEZER" toets aantikt, zal het Super Modus icoon 3x knipperen, maar de temperatuur kan niet worden gewijzigd.

De Super modus annuleren:

Tik op de "SUPER" toets om de Super Modus te deselecteren, of nadat de Super Modus 50 uur aaneensluitend in werking is zonder enige wijzigingen, dan zal deze modus automatisch worden geannuleerd en het apparaat zal teruggaan naar de vorige instelling.

Waarschuwing:

In de Super Modus kan het geluidsniveau van de werking van het apparaat enigszins hoger liggen dan tijdens de normale werking van het apparaat.

2.3 ALARM/ECO: Deuralarm deactiveren; Temperatuuralarm; Selecteren/Deselecteren ECO modus

Kort aantikken van de "ALARM/ECO" toets annuleert het Deuralarm en Temperatuuralarm bij te hoge binnentemperatuur.

De "ALARM/ECO" toets 3 sec. aanraken, selecteert de ECO Modus. Het Eco Modus icoon knippert 5 seconden. Hierna is de ECO Modus geselecteerd.

Wanneer de ECO Modus is geselecteerd, zal het ECO Modus icoon oplichten en het display geeft diverse voorgeprogrammeerde temperaturen aan, gebaseerd op de omgevingstemperatuur (T_a) in de ruimte waar het apparaat is geplaatst, zoals hieronder aangegeven:

Omgevings-temperatuur (T_a)	$T_a \leq 13^\circ\text{C}$	$14^\circ\text{C} < T_a \leq 20^\circ\text{C}$	$21^\circ\text{C} < T_a \leq 27^\circ\text{C}$	$28^\circ\text{C} < T_a \leq 34^\circ\text{C}$	$T_a < 35^\circ\text{C}$
Voorgeprogrammeerde temperatuur	-18°C	-18°C	-18°C	-16°C	-15°C

In de ECO Modus heeft de "FREEZER" toets geen functionele status.

Houd vinger 3 seconden op de "ALARM/ECO" toets om de ECO Modus te deselecteren.

Gebruikersinterface

2.4 LOCK: Vergrendelen/Ontgrendelen

Houd de vinger 3 seconden op de "LOCK" toets om het bedieningspaneel te vergrendelen. U ziet nu het "  " icoon.

In de vergrendelde status, tik op een willekeurige toets en het icoon knippert 3x.

Houd de vinger 3 seconden op de "LOCK" toets om het bedieningspaneel te ontgrendelen. U ziet nu het "  " icoon.

In de ontgrendelde status functioneren alle toetsen. Wanneer er 25 seconden geen (bedienings)handelingen worden verricht, zal het bedieningspaneel automatisch worden vergrendeld.

3.0 Deuralarm

Wanneer de deur langer dan 90 seconden openstaat, zal het alarm in werking treden. Sluit de deur en het alarm zal niet meer afgaan. Of tik kort op de "ALARM/ECO" toets om het alarm te dempen.

4.0 Temperatuuralarm

Wanneer een (te) hoge binnentemperatuur in het apparaat wordt gemeten, zal het temperatuursalarm afgaan. "ht" en de gemeten binnentemperatuur worden om de beurt weergegeven op het display.

Tik kort op de "ALARM/ECO" toets om Temperatuuralarm te dempen. De weergegeven hoge temperatuur zal automatisch verdwijnen wanneer de gemeten binnentemperatuur in het apparaat weer normaal is.

Dagelijks gebruik

Voor ingebruikname

Binnenzijde reinigen

Voordat u het apparaat voor de 1^e keer gebruikt, eerst de binnenzijde en alle lossen onderdelen binnenin reinigen met lauwwarm water en een beetje neutrale zeep om de typische geur van een nieuw product te verwijderen; daarna goed afdrogen.

Belangrijk! Gebruik geen schoonmaak- en/of schuurmiddelen omdat deze de toplaag beschadigen.

Aanbevolen plaats in apparaat voor opslag voedsel

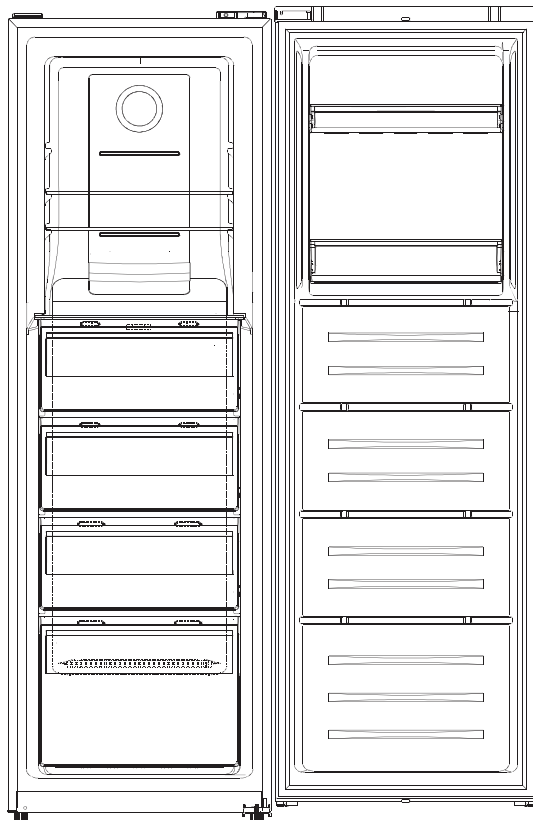

Voedsel voor lange termijn opslag:

Plaats ijs, diepgevroren fruit in het deurvak bovenin, dit is het warmste deel.

- Plaats diepgevroren bakkerijproducten en ijs op de bovenste plateau.
- Plaats pizza in het deurvak onderin, deze kan worden gedraaid om zo een big-size pizza te kunnen opslaan.
- Plaats diepvries groentes en -friet in de bovenste- en middelste diepvrieslades.
- Plaats rauw vlees, gevogelte en/of vis in de onderste diepvrieslade.

Voedingsmiddelen invriezen en opslaan

Bij de eerste opstart of nadat het apparaat een tijd niet is gebruikt, laat u het apparaat minstens 2 uur tevoren in de hoogste stand koelen voordat u voedingsmiddelen in het apparaat plaatst.

Belangrijk!

Als het voedsel per ongeluk ontdooit (apparaat langer zonder stroom dan de aangegeven bewaartijd bij een storing) dient het voedsel direct te worden geconsumeerd.

Aanbevolen temperatuurinstelling: - 18°C

Bij de aanbevolen temperatuurinstellingen is de aanbevolen bewaarperiode 1-3 maanden. De aanbevolen bewaarperiode kan worden beïnvloed door andere instellingen.

Dagelijks gebruik

LET OP

Het is mogelijk dat het apparaat niet correct werkt wanneer de omgevingstemperatuur langere tijd hoger of lager is dan het aangegeven/ aanbevolen temperatuurbereik. De temperatuur in de koel- en vriescompartimenten kan oplopen waardoor de opslagtijd van de opgeslagen voedingsmiddelen wordt verkort. Let er daarom op dat de omgevings-temperatuur overeenkomt met de aanbevolen temperaturen. Dit apparaat is geschikt voor een omgevingstemperatuur tussen de +10°C en 43°C.

Handige tips

Tips voor invriezen

Om u te helpen optimaal gebruik te maken van het vriesproces volgen hieronder een aantal belangrijke aanwijzingen:

- De maximale hoeveelheid voedingsmiddelen die in 24 uur kan worden ingevroren, staat op het typeplaatje.
- Het invriesproces duurt 24 uur. Gedurende deze periode geen andere voedingsmiddelen invriezen.
- Alleen goede kwaliteit voedingsmiddelen – vers en goed gewassen - invriezen.
- Bereid voedsel in kleine porties zodat het geheel en snel zal bevriezen. Ook is het dan mogelijk alleen de benodigde hoeveelheid te ontdooien.
- Verpak in aluminiumfolie of plasticfolie en zorg ervoor dat de pakketjes luchtdicht zijn.
- Laat recent toegevoegde voedingsmiddelen niet in aanraking komen met al ingevroren voedingsmiddelen, zodat deze niet worden opgewarmd.
- Magere voedingsmiddelen kunnen langer worden bewaard dan vette voedingsmiddelen; zout verkort de bewaartermijn.
- Waterijs dat direct uit de vriezer wordt geconsumeerd, kan mogelijk leiden tot vriesbrand van de huid.
- Het wordt geadviseerd om elk in te vriezen pakketje te voorzien van een invriesdatum om zo het overzicht te bewaren over de bewaartermijnen.

Tips voor het bewaren van bevroren voedingsmiddelen

Om het beste uit uw apparaat te halen, let op de volgende punten:

- Controleer of het bevroren product correct is bewaard in de winkel.
- Zorg ervoor dat het bevroren product zo snel mogelijk van de winkel naar uw vriezer wordt verplaatst.
- Open de deur niet (onnodig) vaak en laat de deur niet te lang openstaan.
- Eenmaal ontdooid voedsel bederft snel en het kan niet opnieuw worden ingevroren.
- De bewaartermijn van het bevroren product aangegeven door de fabrikant niet overschrijden.

Reinigen

Uit hygiënisch oogpunt moet de binnenzijde van het apparaat en de onderdelen erin regelmatig te worden schoongemaakt.



Let op! Het apparaat mag tijdens de reiniging niet zijn aangesloten op het stroomnet. Gevaar voor een elektrische schok! Vóór schoonmaakwerkzaamheden het apparaat uitschakelen en de stekker uit het stopcontact halen of de zekering uitschakelen of eruit draaien. Het apparaat nooit met een stoomreiniger schoonmaken. Vocht kan op elektrische onderdelen neerslaan wat gevaar voor een elektrische schok kan veroorzaken! De hete damp kan schade veroorzaken aan kunststof onderdelen. Het apparaat moet droog zijn voordat u het weer inschakelt.

Belangrijk! Etherische oliën en organische oplosmiddelen kunnen kunststofdelen aantasten, bijvoorbeeld het sap van citroen- of sinaasappelschillen, boterzuur of reinigingsmiddelen die azijnzuur bevatten.

- Dergelijke stoffen niet in aanraking laten komen met onderdelen van het apparaat.
- Gebruik geen schurende schoonmaakmiddelen.
- Verwijder voor reiniging de bevroren voedingsmiddelen uit het apparaat. Bewaar dit op een koude plaats en dek het goed af.
- Schakel het apparaat uit en haal de stekker uit het stopcontact of schakel/draai de zekering (er)uit.
- Reinig het apparaat en de onderdelen erin met een doek met lauwwarm water, eventueel een beetje afwasmiddel toevoegen. Daarna afdoen met een vochtige doek met schoon water en droog maken.
- Als het apparaat weer droog is, kunt u de stekker van het apparaat weer insteken of de zekering weer inschakelen/indraaien.

Dagelijks gebruik

Losse onderdelen weghalen en weer terugplaatsen

Glazen plateaus

De glazen plateaus kunnen op diverse hoogtes worden geplaatst.

Eruit halen

Licht het plateau aan de achterkant en trek naar voor.

Terug plaatsen

Duw het plateau weer in de geleiderail totdat deze weer op zijn plaats klikt.

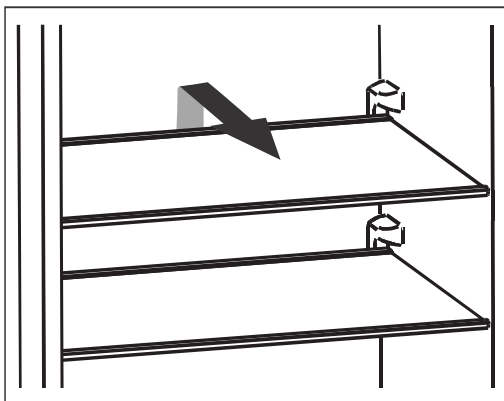

Deurvakken

De deurvakken kunnen eruit worden gehaald voor reiniging.

Eruit halen

Licht het deurvak aan 1 kant omhoog totdat het deurvak loskomt.

Terug plaatsen

Plaats het deurvak aan 1 kant terug in de rail, duw daarna de andere zijde naar beneden in de rail totdat deze vastklikt.

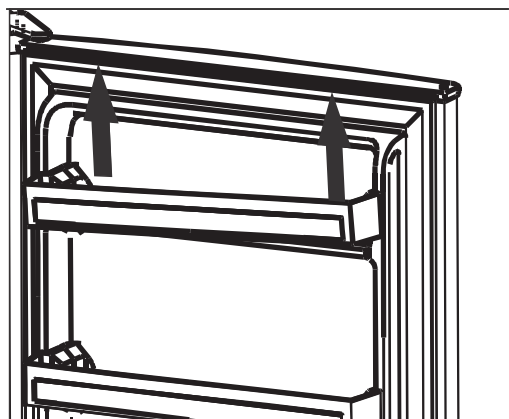

Vriezer lades

De vriezer lade kan beladen en ontladen worden en weg gehaald worden voor schoonmaking.

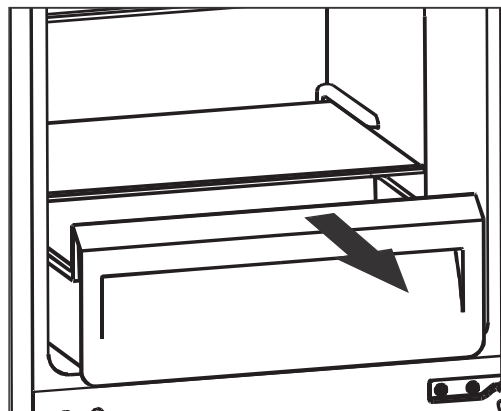

Het afdekplateau van de lade kan eruit worden gehaald voor reiniging.

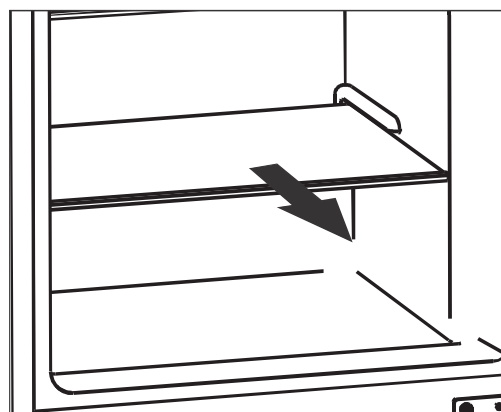

1. Trek de onderste lade naar voren tot de eindpositie.
2. Duw de verende vergrendelingspallen aan beide zijdes van de lade omhoog.
3. Trek de onderste lade er nu uit.

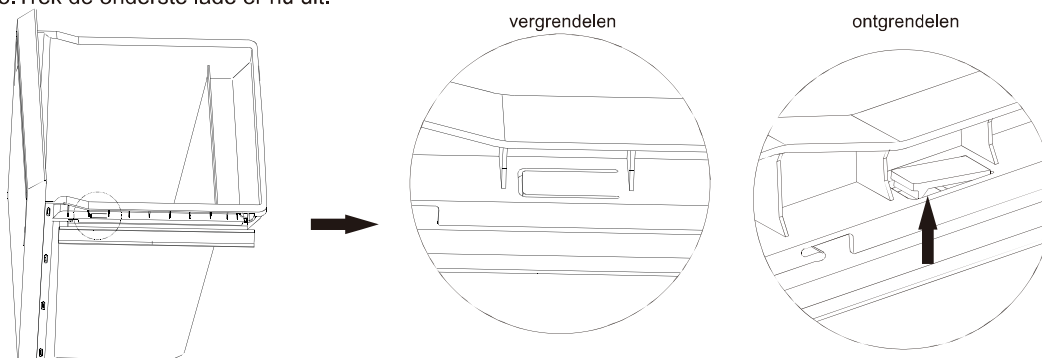

Groentelade

De groentelade is met name geschikt voor het opslaan van groente en fruit. Deze lade kan gebruikt worden voor in- en uitladen en kan geheel eruit worden gehaald om te reinigen.

Dagelijks gebruik

Lamp vervangen

De binnenverlichting is een LED lamp. Wanneer de lamp defect is, neem dan contact op met een gekwalificeerd technicus of elektricien.

Problemen oplossen



Let op! Voordat u een probleem aanpakt, trek eerst de stekker uit het stopcontact. Alleen een elektricien of een gekwalificeerde persoon mag problemen oplossen die niet in deze gebruiksaanwijzing aan de orde komen.

Probleem	Mogelijke oorzaak	Oplossing
Apparaat werkt niet	Zekering doorgebrand of defect	Zekering controleren en indien nodig vervangen
	Stekker zit niet in stopcontact of zit er niet goed in	Stekker controleren en/of goed in het stopcontact steken
	Stopcontact is defect	Neem contact op met een gekwalificeerd elektricien
Apparaat vriest te hard	Temperatuur is te koud ingesteld of het apparaat staat in de SUPER Modus	Stel de temperatuur op warmere stand in
Voedingsmiddelen niet genoeg bevroren	Temperatuur niet goed ingesteld	Lees het hoofdstuk over Temperatuurinstellingen
	Deur heeft langere tijd open gestaan	Open deur niet langer dan echt nodig is.
	Een grote hoeveelheid warm voedsel is in het apparaat opgeslagen in de afgelopen 24 uur	Stel de temperatuurregelaar tijdelijk op koudere stand in
	Het apparaat staat nabij een warmtebron	Lees hoofdstuk Installatie/Geschikte plaats
Flinke rijpvorming op de deurafdichting.	Deurafdichting is niet luchtdicht	Het lekkende deel van de deurafdichting voorzichtig verwarmen met een föhn (op een koele stand). Tegelijkertijd de verwarmde deurafdichting met de hand zodanig vormen dat het helemaal sluit
Vreemde geluiden	Apparaat staat niet waterpas	Waterpas zetten m.b.v. in hoogte verstelbare pootjes
	Apparaat raakt de muur of andere voorwerpen	Apparaat enigszins verschuiven
	Een onderdeel aan de achterzijde van het apparaat, bijv. een pijp, raakt een ander onderdeel van het apparaat of de muur	Indien nodig, component enigszins wegbuigen

Als de storing zich herhaalt, neem dan contact op met de servicedienst. Schrijf hieronder de kenmerken van het probleem en de gegevens op het typeplaatje op. Deze zijn nodig om u snel en correct te helpen.

Dagelijks gebruik

Lamp vervangen

De binnenverlichting is een LED lamp. Wanneer de lamp defect is, neem dan contact op met een gekwalificeerd technicus of elektricien.

Problemen oplossen









Let op! Voordat u een probleem aanpakt, trek eerst de stekker uit het stopcontact. Alleen een elektricien of een gekwalificeerde persoon mag problemen oplossen die niet in deze gebruiksaanwijzing aan de orde komen.

Probleem	Mogelijke oorzaak	Oplossing
Apparaat werkt niet	Zekering doorgebrand of defect	Zekering controleren en indien nodig vervangen
	Stekker zit niet in stopcontact of zit er niet goed in	Stekker controleren en/of goed in het stopcontact steken
	Stopcontact is defect	Neem contact op met een gekwalificeerd elektricien
Apparaat vriest te hard	Temperatuur is te koud ingesteld of het apparaat staat in de SUPER Modus	Stel de temperatuur op warmere stand in
Voedingsmiddelen niet genoeg bevroren	Temperatuur niet goed ingesteld	Lees het hoofdstuk over Temperatuurinstellingen
	Deur heeft langere tijd open gestaan	Open deur niet langer dan echt nodig is.
	Een grote hoeveelheid warm voedsel is in het apparaat opgeslagen in de afgelopen 24 uur	Stel de temperatuurregelaar tijdelijk op koudere stand in
	Het apparaat staat nabij een warmtebron	Lees hoofdstuk Installatie/Geschikte plaats
Flinke rijpvorming op de deurafdichting.	Deurafdichting is niet luchtdicht	Het lekkende deel van de deurafdichting voorzichtig verwarmen met een föhn (op een koele stand). Tegelijkertijd de verwarmde deurafdichting met de hand zodanig vormen dat het helemaal sluit
Vreemde geluiden	Apparaat staat niet waterpas	Waterpas zetten m.b.v. in hoogte verstelbare pootjes
	Apparaat raakt de muur of andere voorwerpen	Apparaat enigszins verschuiven
	Een onderdeel aan de achterzijde van het apparaat, bijv. een pijp, raakt een ander onderdeel van het apparaat of de muur	Indien nodig, component enigszins wegbuigen

Als de storing zich herhaalt, neem dan contact op met de servicedienst. Schrijf hieronder de kenmerken van het probleem en de gegevens op het typeplaatje op. Deze zijn nodig om u snel en correct te helpen.

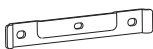
Setting up appliances in tandem

This connection kit can only be used in combination with the SB6044 refrigerator.
You will find the following parts in the kit provided:

(22)		1×	Upper cover
(23)		3×	Connecting piece for the back of the appliance (2×) and top of the appliance (1×)
(24)		1×	Connecting piece for the front of the appliance
(25)		1×	Cover panel for the connecting piece for the front of the appliance (24)
(26)		8×	Screw to secure the connecting piece to the front of the appliance (24) (2×), the connecting piece to the roof (23) (2×) and the upper cover (22) (4×).
(27)		4×	Screws to secure the connecting pieces to the back of the appliance (23)
(28)		1 x seal profile	

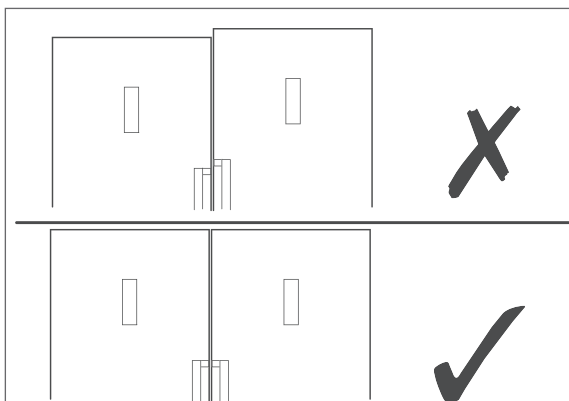

1. Place the two appliances next to each other and use the screw feet on each appliance to ensure that they are both positioned at the same height.

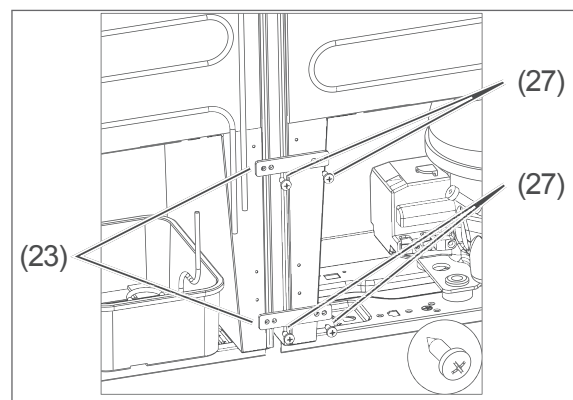

2. First, connect the appliances using two of the connecting pieces (23) and four of the screws (27).

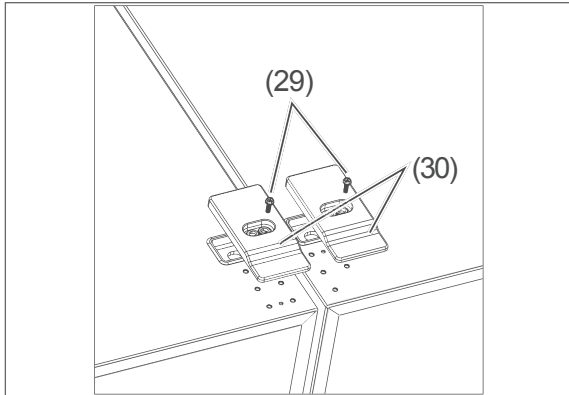

3. Now loosen both screws (29) on the uppercovers (30) for the individual appliances and remove them.

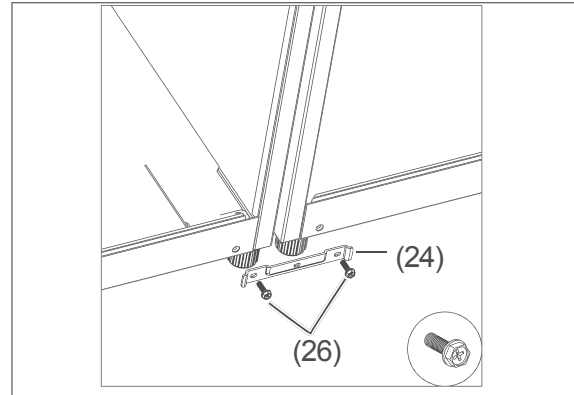

6. Then connect the appliances at the front using the connecting piece for the front of the appliance (24) and two of the screws (26).

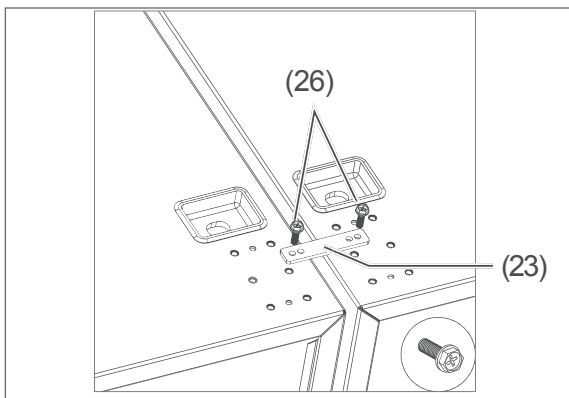

4. Use the third connecting piece (23) and two of the screws (26) to connect both appliances.

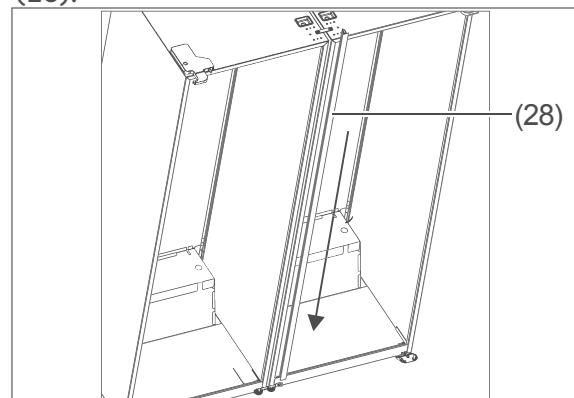

7. Now attach the seal profile (28).

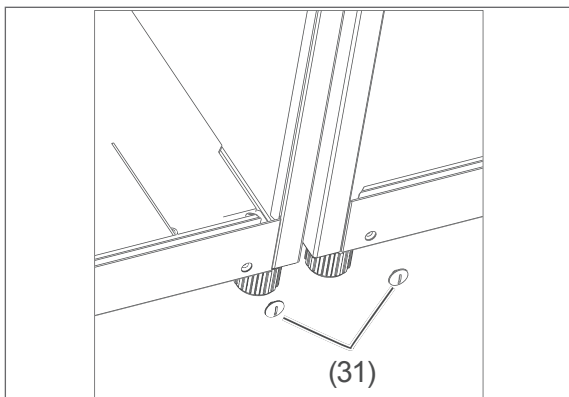

5. Use a string or a small screwdriver to remove the blind plugs (31) on the front of the appliances.

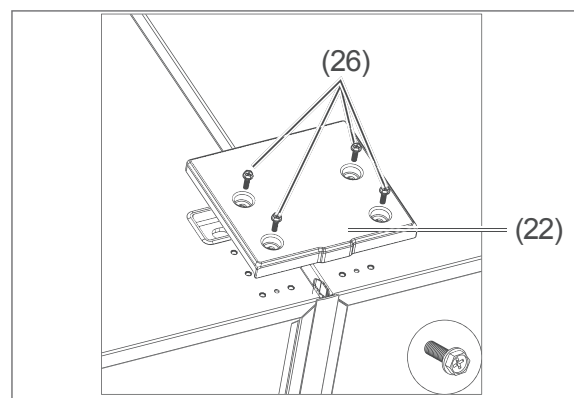

8. Screw down the upper cover (22) with the four remaining screws (26)

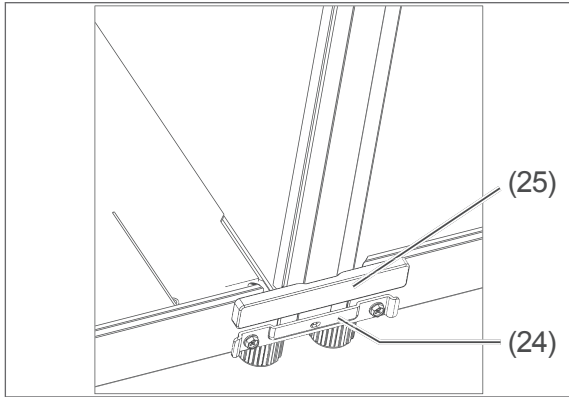

9. Attach the cover panel (25) for the connect-ing piece for the front of the appliance (24).

Apparaten naast elkaar installeren

Deze aansluitset kan uitsluitend worden gebruikt in combinatie met de SB6044 koelkast. In de meegeleverde set vind je de volgende onderdelen:

(22)		1x	Bovenkap
(23)		3x	Verbindingsstuk voor de achterkant van het apparaat (2x) en de bovenkant van het apparaat (1x)
(24)		1x	Verbindingsstuk voor de voorkant van het apparaat
(25)		1x	Afdekpaneel voor het verbindingsstuk aan de voorkant van het apparaat (24)
(26)		8x	Schroef om het verbindingsstuk aan de voorkant van het apparaat (24) (2x), het verbindingsstuk aan het dak (23) (2x) en de bovenkap (22) (4x) te bevestigen.
(27)		4x	Schroeven om de verbindingsstukken aan de achterkant van het apparaat (23) te bevestigen.
(28)		1 x afdichtingsprofiel	

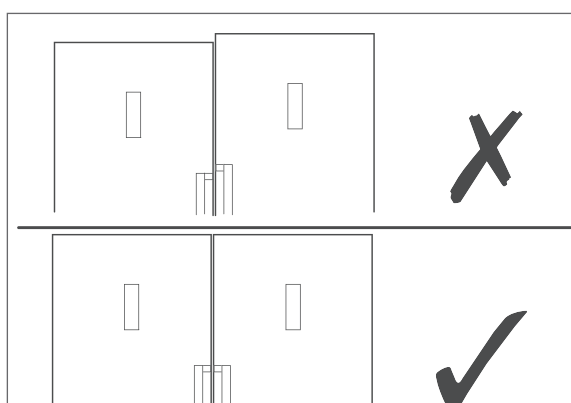

1. Plaats de twee apparaten naast elkaar en gebruik de stelvoetjes van elk apparaat om ervoor te zorgen dat ze allebei op dezelfde hoogte staan..

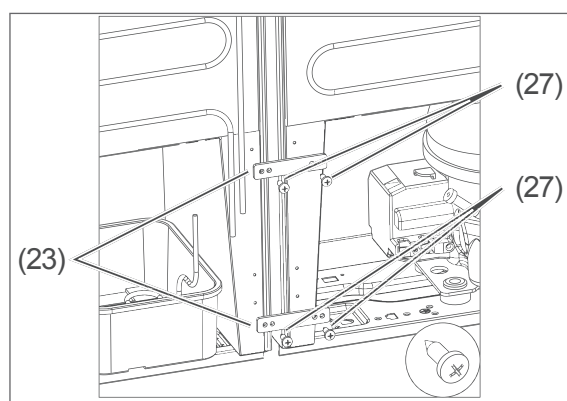

2. Verbind eerst de apparaten met behulp van twee van de verbindingsstukken (23) en vier van de schroeven (27).

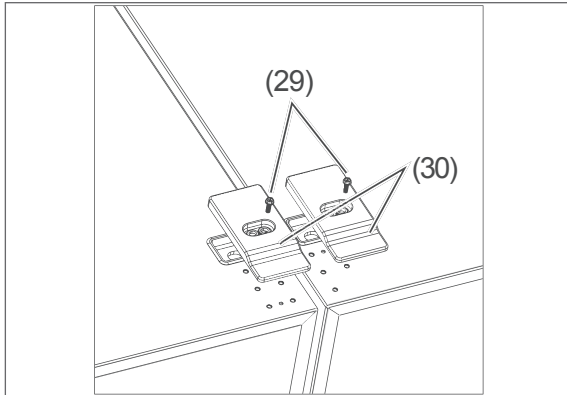

3. Draai nu beide schroeven (29) op de bovenkappen (30) van de afzonderlijke apparaten los en verwijder de bovenkappen.

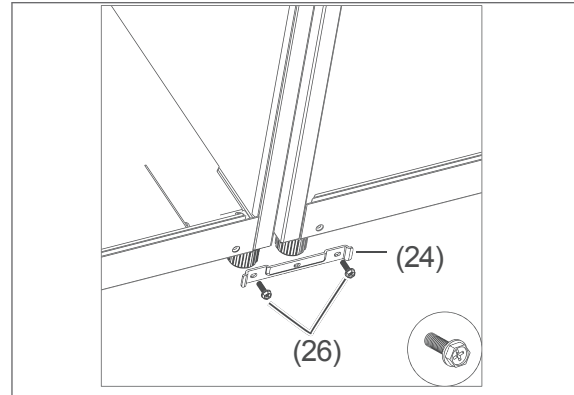

6. Verbind vervolgens de apparaten aan de voorkant met het verbindingsstuk voor de voorkant van het apparaat (24) en twee van de schroeven (26).

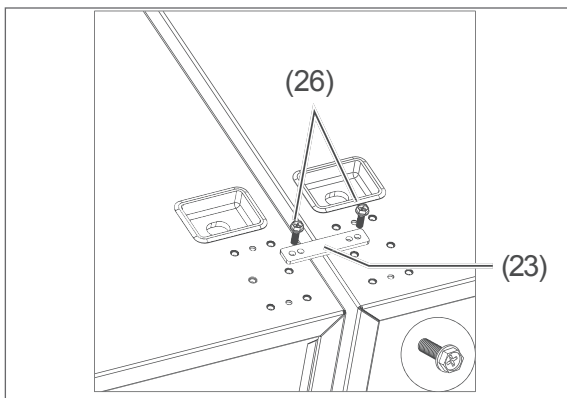

4. Gebruik het derde verbindingsstuk (23) en twee van de schroeven (26) om beide apparaten met elkaar te verbinden.

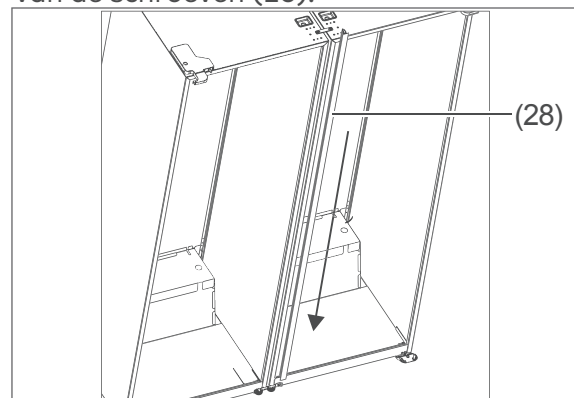

7. Bevestig nu het afdichtingsprofiel (28)..

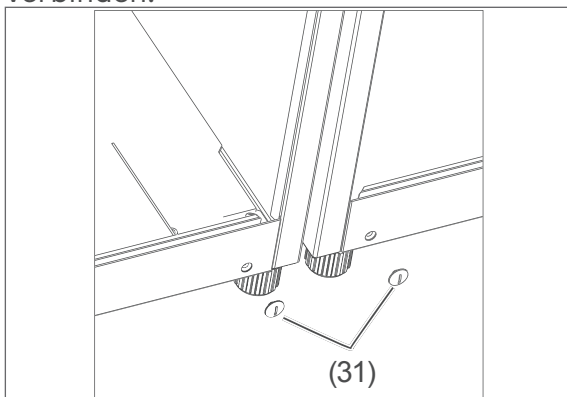

5. Gebruik een touwtje of een kleine schroevendraaier om de afdekdopjes (31) aan de voorkant van de apparaten te verwijderen.

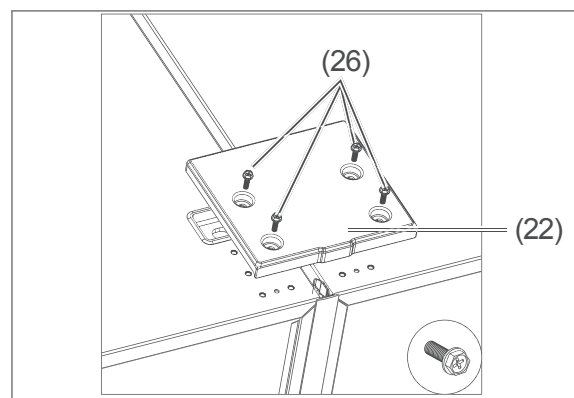

8. Schroef de bovenkap (22) vast met de vier overgebleven schroeven (26).

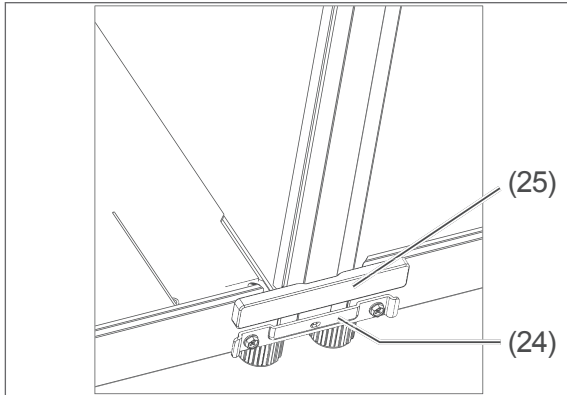

9. Bevestig het afdekpaneel (25) voor het verbindingstuk aan de voorkant van het apparaat (24).

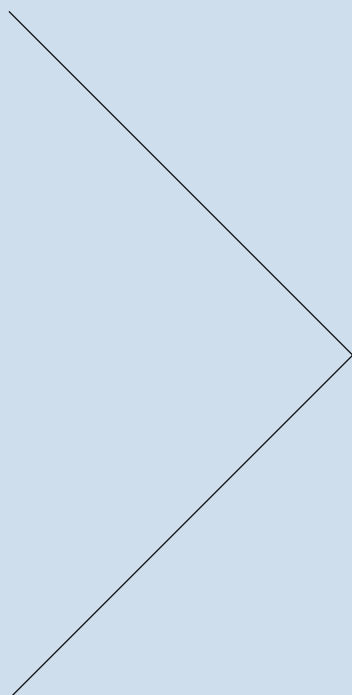

Always there.

CE **Vriezer**
SB6074

SB Electronics BV
Heescheweg 17
5388 RG Nistelrode
sbelectronics.nl