

# Gebraiksaanwijzing Instructions for use

»»» Vriezer  
Freezer

VV185N---

# Inhoud

Veiligheids- en waarschuwinginformatie.....	3
Installeren van uw nieuwe apparaat.....	15
Beschrijving van het apparaat.....	18
Bediening.....	19
Nalevingsinformatie.....	24
Gebruik van het apparaat.....	24
Omkeren van de deur.....	25
Reinigen en onderhoud.....	29
Nuttige aanwijzingen en tips.....	31
Probleemoplossing.....	32
Afdanken van het apparaat.....	36
Instructies.....	37

# Veiligheids- en waarschuwinginformatie

Voor uw veiligheid en correct gebruik, voordat u het apparaat installeert en het apparaat voor de eerste keer in gebruik neemt, moet u deze gebruikershandleiding zorgvuldig doorlezen, inclusief de tips en waarschuwingen. Om onnodige fouten en ongevallen te voorkomen, is het belangrijk om ervoor te zorgen dat alle mensen die het apparaat gebruiken, volledig bekend zijn met de werking ervan en de veiligheidsvoorzieningen. Bewaar deze instructies en zorg ervoor dat deze bij het apparaat blijven als het verplaatst of verkocht wordt, zodat iedereen gedurende de gehele levensduur naar behoren is geïnformeerd over het gebruik en veiligheidsmededelingen. Voor de veiligheid van mensenlevens en eigendommen, de voorzorgsmaatregelen van de gebruikershandleiding naleven, aangezien de fabrikant niet verantwoordelijk is voor schade veroorzaakt voor nalatigheid.



## Veiligheid voor kinderen en anderen personen die kwetsbaar zijn

### **In overeenstemming met de EN-norm**

Dit apparaat kan door kinderen van 8 jaar en ouder en personen met verminderde fysieke, sensorische of mentale capaciteiten of gebrek aan ervaring en kennis worden gebruikt als zij op een veilige manier geïnstrueerd zijn over het gebruik van het apparaat en de betrokken gevaren hebben begrepen. Kinderen mogen niet met het apparaat spelen. Reinigings- en onderhoudswerkzaamheden mag niet zonder toezicht door kinderen worden gedaan.



## Veiligheid voor kinderen en anderen personen die kwetsbaar zijn

### **In overeenstemming met de IEC-norm**

Dit apparaat is niet bedoeld voor gebruik door personen (inclusief kinderen) met verminderde lichamelijke, zintuiglijke of geestelijke vermogens, of gebrek aan ervaring en kennis, tenzij ze onder toezicht staan of geïnstrueerd werden over het gebruik van het apparaat door een persoon die verantwoordelijk is voor hun veiligheid.

Houd alle verpakkingsmaterialen uit de buurt van kinderen, omdat er verstikkingsgevaar bestaat.

Indien u het apparaat gaat afdanken, trekt u de stekker uit het stopcontact, snijdt het netsnoer ervan af (zo dicht mogelijk bij het apparaat) en verwijder de deur, teneinde te voorkomen dat kinderen een elektrische schokken krijgen of zichzelf in het apparaat opsluiten.

Indien dit apparaat, welke is voorzien van magnetische deurafdichtingen, een ouder model van het apparaat moet vervangen die een veerslot (vergrendeling) op de deur of de deksel heeft, zorg ervoor dat het veerslot onbruikbaar wordt gemaakt voordat u het oude apparaat afdankt. Het bovenstaande zal voorkomen dat het een dodelijke valstrik voor een kind wordt.



## Algemene veiligheid

- **WAARSCHUWING**

Dit apparaat is bedoeld voor gebruik in huishoudelijke en soortgelijke toepassingen zoals 1. personeelkeukens in winkels, kantoren of andere werkomgevingen; 2. boerderijen en bij klanten in hotels, motels en andere type woonomgevingen;

1. bed en breakfast type omgevingen;
2. catering en dergelijke niet-retail toepassingen.

- **WAARSCHUWING**

Uitsluitend met drinkwater vullen.

- **WAARSCHUWING**

Geen explosieve stoffen zoals aerosol blikjes met brandbaar drijfgas in dit apparaat bewaren.

- **WAARSCHUWING**

Als het netsnoer beschadigd is, moet het door de fabrikant, zijn serviceagent of vergelijkbare gekwalificeerde personen worden vervangen om gevaar te voorkomen.

- **WAARSCHUWING**

Ventilatieopeningen in de behuizing van het apparaat of in een ingebouwde structuur vrij van obstakels houden.



## Algemene veiligheid

- **WAARSCHUWING**

Gebruik geen mechanische apparaten of andere middelen om het ondooiproces te versnellen, andere dan die aanbevolen door de fabrikant.

- **WAARSCHUWING**

Het koelcircuit niet beschadigen.

- **WAARSCHUWING**

Gebruik geen elektrische apparaten in de opslagruimte voor levensmiddelen van het apparaat, tenzij zij van het type zijn dat wordt aanbevolen door de fabrikant.

- **WAARSCHUWING**

Het koelmiddel en de isolatie drijfgas zijn ontvlambaar. Als u het apparaat afdankt, doe dit alleen bij een erkend afvalverwijderingscentrum. Niet blootstellen aan vlammen.

- **WAARSCHUWING**

Bij het positioneren van het apparaat moet u controleren of het netsnoer niet verstrikt of beschadigd is geraakt.

# Veiligheids- en waarschuwinginformatie

## Algemene veiligheid

### • **WAARSCHUWING**

Niet meerdere draagbare stopcontacten of verlengsnoeren aan de achterkant van het apparaat plaatsen.

## Het vervangen van het verlichtingslampen

### • **WAARSCHUWING**

De verlichtingslampen mogen niet door de gebruiker worden vervangen! Als de oplichtende lampen beschadigd zijn, neemt u contact op met de klantenservice voor assistentie. Deze waarschuwing geldt uitsluitend voor koelkasten met verlichtingslampen.

## Koelmiddel

Het koelmiddel isobuteen (R600a) bevindt zich in het koelcircuit van het apparaat, isobuteen is een natuurlijk gas met een hoge mate van milieuvriendelijkheid, maar die wel ontvlambaar is. Tijdens transport en installatie van het apparaat, moet u ervoor zorgen dat geen van de componenten van het koelcircuit beschadigd raakt. Het koelmiddel (R600a) is ontvlambaar.



## Koelmiddel

### • WAARSCHUWING

Koelkasten bevatten koelmiddel en gassen in de isolatie. Koelmiddel en gassen moeten professioneel worden afgevoerd, omdat ze oogletsel of ontsteking kunnen veroorzaken. Zorg ervoor dat leidingen van het koelcircuit niet beschadigd raken voorafgaand aan het afdanken.



### WAARSCHUWING

Brandgevaar / brandbare materialen

Als het koelmiddelcircuit beschadigd zou kunnen zijn:

1. Open geen vlammen en ontstekingsbronnen.
2. De kamer waar het apparaat zich bevindt, moet grondig worden geventileerd.

Het is gevaarlijk om de specificaties of dit product op een of andere manier te wijzigen.

Eventuele schade aan het netsnoer kan kortsluiting, brand, en/of elektrische schok veroorzaken.



## Elektrische veiligheid

1. Het netsnoer mag niet verlengd worden.
2. Zorg ervoor dat de stekker niet wordt geplet of beschadigd. Een gebroken of beschadigde stekker kan oververhit raken en brand veroorzaken.
3. Zorg ervoor dat u toegang hebt tot de hoofdstekker van het apparaat.
4. Niet aan het netsnoer trekken.
5. In het stopcontact los zit, mag u er geen stekker insteken. Er bestaat gevaar voor elektrische schokken of brand.
6. U mag het apparaat niet bedienen zonder de deksel van de binnenverlichting.
7. De koelkast mag alleen worden voorzien van een netspanning van eenfasige wisselstroom van 220~240V/50Hz. In het geval stroomschommelingen in de netvoeding van de gebruiker zo groot zijn dat de spanning de bovenstaande waarde zal overschrijden, moet u om veiligheidsredenen ervoor zorgen dat de automatische spanningsregelaar voor de wisselstroom van meer dan 350W op de koelkast wordt geplaatst. De koelkast moet een apart stopcontact gebruiken in plaats van een gewone stopcontact tezamen met andere elektrische apparaten. De stekker moet overeenkomen met het stopcontact met aardingsdraad.

# Veiligheids- en waarschuwinginformatie

## Dagelijks gebruik

- Bewaar geen brandbare gassen of vloeistoffen in het apparaat, aangezien er een explosiegevaar bestaat.
- Gebruik geen elektrische apparaten in het apparaat (bijvoorbeeld elektrische ijsmakers, mixers, enz.).
- Bij het ontkoppelen, altijd de stekker uit het stopcontact trekken, en niet aan de kabel trekken.
- Plaats geen warme gerechten in de buurt van de plastic onderdelen van het apparaat.
- Dit koelapparaat is niet bedoeld voor gebruik als inbouwapparaat.
- Geen voedingsmiddelen direct tegen de luchtafvoer op de achterwand plaatsen.
- Voorverpakte diepvriesproducten opslaan in overeenstemming met de instructies voor bevroren voedselproductie.
- De opslaginstructies van de fabrikant van apparaten moeten streng worden nageleefd. Raadpleeg de relevante opslaginstructies.
- Plaats geen koolzuurhoudende of warme dranken in het vriesvak, aangezien het druk op het blikje uitoefent, waardoor het kan ontploffen, en schade aan het apparaat wordt veroorzaakt.

# Veiligheids- en waarschuwinginformatie

- Geen voedingsmiddelen direct tegen de luchtafvoer op de achterwand plaatsen.
- Voorverpakte diepvriesproducten opslaan in overeenstemming met de instructies voor bevroren voedselproductie.
- De opslaginstructies van de fabrikant van apparaten moeten streng worden nageleefd. Raadpleeg de relevante opslaginstructies.
- Plaats geen koolzuurhoudende of warme dranken in het vriesvak, aangezien het druk op het blikje uitoefent, waardoor het kan ontploffen, en schade aan het apparaat wordt veroorzaakt.
- Bevroren voedsel kan brandwonden veroorzaken als het rechtstreeks uit het vriesvak wordt geconsumeerd.
- Plaats het apparaat niet in direct zonlicht.
- Houd brandende kaarsen, lampen of andere onderwerpen met open vlammen uit de buurt van het apparaat, zodat het apparaat niet in brand kan vliegen.
- Het apparaat is uitsluitend bedoeld voor het bewaren van voedsel en/of dranken voor een normale consumptie van huishoudens, zoals uitgelegd in dit instructieboekje. Het apparaat is zwaar. Voorzichtigheid is geboden bij het verplaatsen.
- Geen items verwijderen of aanraken uit het vriesvak als uw handen vochtig/nat zijn, aangezien uw huid letsel kan oplopen of vorst/vriesbrandwonden.
- Gebruik nooit de basis, laden, deuren enz. om op te staan als ondersteuning.

# Veiligheids- en waarschuwinginformatie

- Diepgevroren voedsel mag niet opnieuw worden ingevroren als het eenmaal ontdooid is.
- Geen ijslolly's of ijsblokjes rechtstreeks uit de vriezer consumeren, aangezien dit vriesbrandwonden in de mond en aan de lippen kan veroorzaken.
- Om te voorkomen dat voorwerpen vallen en letsel aan personen of schade aan het apparaat kunnen veroorzaken, de deurrekken niet overbelasten en plaats niet teveel voedsel in de verladen.
- Om de temperatuur in de buurt van het apparaat te meten en het apparaat beter te laten werken, kunt u een temperatuursensor buiten de kast van het apparaat plaatsen.
- De WiFi-module is geïnstalleerd in de besturingskast aan de bovenkant van het apparaat. Om interferentie en een zwak signaal te voorkomen, is het aan te raden om metalen producten met een groot oppervlak of waterhoudende dranken rond de bovenkant van de box te verwijderen.

## **Let op! Onderhoud en reinigen**

- Alvorens onderhoudswerkzaamheden uit te voeren, moet u het apparaat uitschakelen en de stekker uit het stopcontact trekken.
- Het apparaat niet reinigen met metalen voorwerpen, stoomreinigers, etherische oliën, organische oplosmiddelen of schuurreinigers.
- U mag geen scherpe voorwerpen gebruiken om rijp uit de koelkast te schrapen. Gebruik een plastic schraper.

## Installatie Belangrijk

- Voor de elektrische aansluiting, voorzichtig de instructies in deze handleiding volgen. Het apparaat uitpakken en controleer of er schade is aan het apparaat.
- Sluit het apparaat niet aan als het beschadigd is. Meld mogelijke beschadigingen onmiddellijk aan de winkel waar u het apparaat heeft gekocht. In dat geval de verpakking bewaren.
- Het is raadzaam om tenminste twee uur te wachten, alvorens het apparaat aan te sluiten, om de compressor op beschadigingen te controleren.
- Er moet voldoende luchtcirculatie rondom het apparaat aanwezig zijn, want als dit ontbreekt kan het leiden tot oververhitting. Om te zorgen voor voldoende ventilatie, volgt u de instructies die relevant zijn voor de installatie.
- Wanneer dat mogelijk is moet de achterkant van het product niet te dicht op een muur worden geplaatst, teneinde te voorkomen dat u warme delen aanraakt (compressor, de condensor) om het risico van een brand te voorkomen, en u volgt de instructies die relevant zijn voor de installatie.
- Het apparaat mag niet dicht bij radiatoren of kookplaten worden geplaatst.
- Zorg ervoor dat de stekker toegankelijk is na de installatie van het apparaat.

# Veiligheids- en waarschuwinginformatie

- Het apparaat mag niet dicht bij radiatoren of kookplaten worden geplaatst.
- Zorg ervoor dat de stekker toegankelijk is na de installatie van het apparaat.
- Uitzendfrequentieband(en) en maximaal toegestaan zendvermogen in de operationele frequentieband(en): 2400-2483,5MHz, minder dan of gelijk aan 20dbm.
- Dit apparaat moet worden geïnstalleerd en gebruikt met een minimumafstand van 20cm tussen de radiator en uw lichaam.

## Service

- Alle elektrotechnische werkzaamheden die nodig zijn om dit apparaat te installeren, mogen uitsluitend door een elektricien of daartoe bevoegd persoon worden uitgevoerd.
- Dit product mag alleen worden onderhouden door een erkend Service Center en uitsluitend originele onderdelen mogen daarvoor worden gebruikt.
  1. Als het apparaat Frost Free is.
  2. Als het apparaat een vriesvak bevat.



### Opmerking

Kinderen in de leeftijd van 3 tot 8 mogen in werking zijnde koelende apparaten vullen en leegmaken. (Deze clausule is alleen van toepassing op de EU-regio.)

# Installeren van uw nieuw apparaat

Voordat u het apparaat voor het eerst gebruikt, dient u zich bewust te zijn van de volgende tips.

## Ventilatie van het apparaat

Teneinde de efficiëntie van het koelsysteem te verbeteren en energie te besparen, is het noodzakelijk om goede ventilatie rond het apparaat te houden voor de afvoer van warmte. Voor deze reden, moet er voldoende ruimte rondom de koelkast worden gelaten.

### Suggesties:

Het is aan te raden dat er 50-70mm ruimte zit tussen de achterkant en de muur, minstens 100mm aan de bovenkant, minstens 100mm tussen de zijkant en de muur en een vrije ruimte aan de voorkant zodat de koelkastdeur 105° kan openen. Zie onderstaande diagrammen. Raadpleeg onderstaande diagrammen.

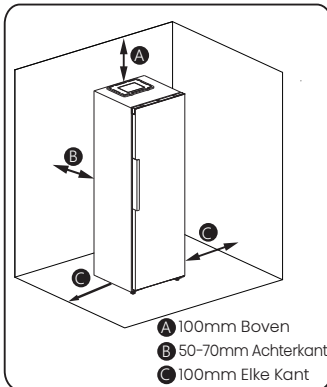

In de niet-ingebouwde stand

Reserveer een ruimte van meer dan 5mm aan de bovenkant

Reserveer een ruimte van meer dan 2,5mm aan de linkerkant

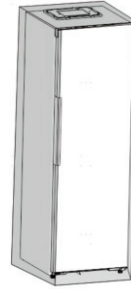

Reserveer een ruimte van meer dan 2,5mm aan de rechterkant

Productgrootte (mm): 595\*600\*1856  
In de ingebouwde stand

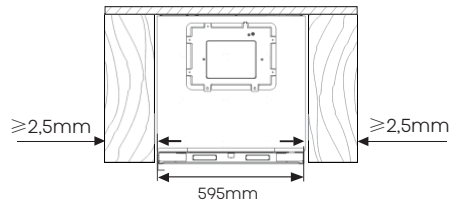

Stand gesloten deur voor koelkast in ingebouwde stand

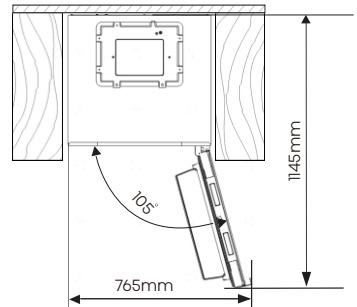

De totale ruimte die de koelkast nodig heeft om de deur volledig te openen in ingebouwde stand

## Opmerking

In de ingebouwde stand zal het energieverbruik aanzienlijk toenemen.

# Installeren van uw nieuw apparaat

Relevante informatie (mm)

W	W1	D	D1	D2
595	170	600	627	1160

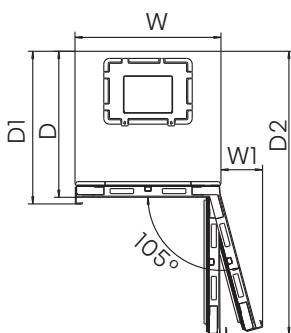

## Opmerking

Dit apparaat presteert goed in de klimaatklasse van SN naar ST. Het kan wellicht niet goed functioneren als u langere tijd bij een temperatuur boven of onder het aangegeven bereik heeft gebruikt.

Klimaatklasse	Omgevingstemperatuur
SN	+10°C tot +32°C
N	+16°C tot +32°C
ST	+16°C tot +38°C
T	+16°C tot +43°C

Uw apparaat op een droge plaats neerzetten om vochtbeschadiging te vermijden. Houd het apparaat niet in direct zonlicht, regen of vorst. Houd het apparaat uit de buurt van warmtebronnen, zoals kachels, branden of verwarmingen.

## Nivellering van het apparaat

- Voor voldoende nivellering en luchtcirculatie in de onderste achterkant van het apparaat, de stelvoetjes moeten mogelijk worden aangepast. Gebruik een geschikte sleutel.
- Om de deuren zelfsluitend te maken, kantel de achterkant een kwartslag met 15mm naar achteren of 0,5° door de stelvoeten te draaien.
- Wanneer u het apparaat wilt verplaatsen, vergeet niet de stelvoetjes weer omhoog te draaien, zodat het apparaat vrij kan rollen. Herinstalleer het apparaat bij opnieuw plaatsen op een locatie.

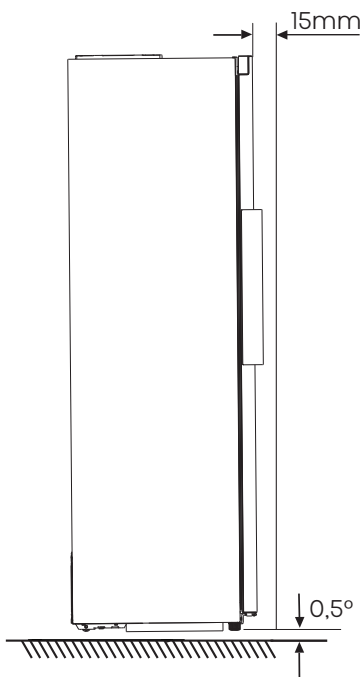

# Installeren van uw nieuw apparaat



verstelbare bodemvoetjes

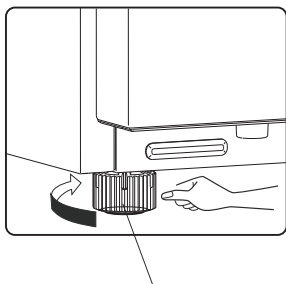

verstelbare bodemvoetjes



## Waarschuwing

- Voor een correcte installatie moet deze koelkast op een vlakke ondergrond van hard materiaal worden geplaatst die even hoog is als de rest van de vloer. Dit oppervlak moet sterk genoeg zijn om een volledig beladen exemplaar te dragen.
- De rollers, die geen wielen zijn, mogen alleen worden gebruikt voor voorwaartse of achterwaartse beweging. Bij het zijwaarts verplaatsen van u de koelkast, kan uw vloer en de rollen beschadigd raken.

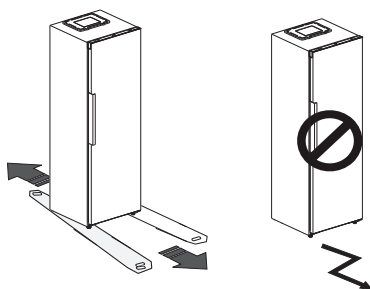

# Beschrijving van het apparaat

## Dwarsdoorsnede van het apparaat

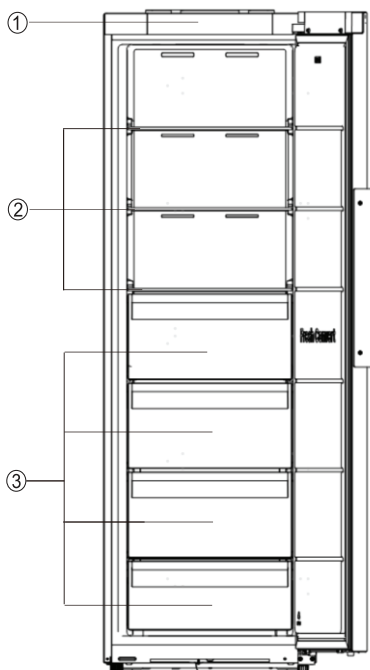

- ① Bedieningspaneel
- ② Draagplateaus
- ③ Lades



### Opmerking

Door de voortdurende ontwikkeling van onze producten kan het zijn dat uw koelkast enigszins afwijkt van deze handleiding, maar de functies en het gebruik blijven hetzelfde.

Om de beste energie-efficiëntie van dit product te waarborgen, plaatst u alle schappen, lades op hun oorspronkelijke positie zoals in de bovenstaande afbeelding.

# Bediening

Alle functies en bedieningselementen van de unit zijn toegankelijk via een bedieningspaneel dat handig op het dak van de kast is geplaatst. Via een displayprint kunnen functies en instellingen eenvoudig en intuïtief worden geconfigureerd.

## Display-bedieningselementen

Gebruik uw apparaat in overeenstemming met de volgende controlevoorschriften, uw apparaat heeft de overeenkomstige functies en modi zoals de weergavepanelen in onderstaande afbeeldingen laten zien. Als het apparaat wordt ingeschakeld voor de eerste keer, begint de achtergrondverlichting van de pictogrammen op het display te werken. Als er geen knop is ingedrukt en de deuren na een minuut worden gesloten, gaat de achtergrondverlichting uit.

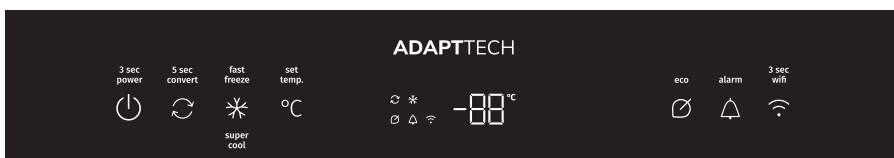

Elektronische besturing (gelegen bovenop het apparaat)

## 1. Stroom

 Als u het apparaat niet meer wilt gebruiken, kunt u het uitschakelen door 3 seconden op de "Power"-knop te drukken.

Houd de "Power"-knop 3 seconden ingedrukt om de stand-bymodus in of uit te schakelen.

Wanneer de stand-bymodus is ingeschakeld, wordt op het display "--" weergegeven.

### Belangrijk!

Bewaar gedurende deze tijd geen voedsel in de koelkast. Indien u de koelkast voor een langere periode niet zult gebruiken, gaarne de stekker uit het stopcontact trekken.



### Opmerking

Als de stand-bymodus is ingeschakeld, stopt de koelkast met koelen en is het lampje uit.

## 2. Eco

 Druk op de knop "Eco" om de energiebesparingsfunctie in te schakelen, het pictogram licht op.

Wanneer de Eco-functie is ingeschakeld, is de temperatuur van de koelkast  $-17^{\circ}\text{C}$  wanneer de koelkast in de vriezerstand staat, of is de temperatuur van de koelkast  $6^{\circ}\text{C}$  wanneer de koelkast in de koelkaststand staat. Als de Eco-functie is ingeschakeld, kunt u deze uitschakelen door op de toets "Temp." te drukken of door op de toets "Eco" te drukken.

## 3. Super Cool/Freeze

 Druk op de knop "Super Cool/Freeze" om de functie Super Cool of Super Freeze in te schakelen.

# Bediening

➤ De Super Cool-functie helpt om voedsel in de koelkast op de ingestelde temperatuur te houden tijdens periodes van intensief gebruik, veel boodschappen of tijdelijk warme kamertemperatuur. De functie Super Cool verlaagt de temperatuur in het koelvak.

1. Wanneer de koelkast in de koelkaststand staat, drukt u op de toets "Super Cool/Freeze" om deze functie te activeren, waarna de temperatuurindicator 2°C weergeeft. Het "❄️" pictogram licht op.

2. Super Cool schakelt automatisch uit na ongeveer 6 uur.

3. Als de functie Super Cool is ingeschakeld, kunt u deze uitschakelen door op de knop "Super Cool/Freeze" te drukken of op de knop "Temp.". Als de functie Super Cool handmatig wordt uitgeschakeld, keert de ingestelde temperatuur terug naar de vorige instelling.

➤ Super Freeze zal de temperatuur in de vriezer snel verlagen, zodat het voedsel daarin sneller dan normaal bevriest.

Deze functie helpt ook om vitamines en voedingsstoffen van vers voedsel langer te bewaren.

1. Wanneer de koelkast in de vriesstand staat, drukt u op de toets "Super Cool/Freeze" om deze functie te activeren, waarna de temperatuurindicator -28°C weergeeft. Het "❄️" pictogram zal oplichten.

2. Super Freeze schakelt automatisch uit na ongeveer 52 uur.

3. Als de functie Super Freeze is ingeschakeld, kunt u deze uitschakelen door op de knop "Super Cool/Freeze" te drukken of door op de knop "Temp." te drukken. Wanneer de functie Super Freeze handmatig wordt uitgeschakeld, keert de ingestelde temperatuur terug naar de vorige instelling.



## Opmerking

Wanneer u de functie Super Freeze selecteert, zorg ervoor dat er geen flessen of ingeblikte dranken (vooral koolzuurhoudende dranken) in het vriesvak zijn. Flessen en blikjes kunnen exploderen.

## 4. Temperatuur koelkastcompartiment

○ Druk herhaaldelijk op de toets "Temp." om van -14°C naar -24°C te gaan wanneer de koelkast in

de vriesstand staat.

Als er geen bediening is, wordt de ingestelde temperatuur na 10 seconden actief.



## Opmerking

Bij elke keer drukken op de knop wordt de ingestelde temperatuur met één graad verlaagd.

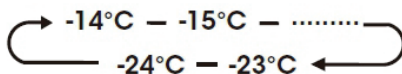

# Bediening

Wanneer de koelkast in de koelkaststand staat, gaat de temperatuur van 8°C naar 2°C.

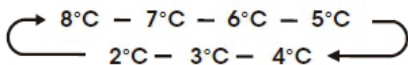

**OPMERKING:** Instellen compartiment temperaturen: Als u een temperatuur instelt, stelt u een gemiddelde temperatuur in voor het hele vak. De werkelijke temperatuur in het compartiment kan afwijken van de weergegeven temperaturen, afhankelijk van de hoeveelheid en plaatsing van opgeslagen voedsel en de omgevingstemperatuur.

Aanbevolen temperatuur instellingen  
Wanneer de koelkast in de vriesstand staat, is de aanbevolen temperatuur -18°C. Wanneer de koelkast in de koelkaststand staat, is de aanbevolen temperatuur 4°C.

## 5. Alarm



Alarm voor hoge temperatuur:

Als de temperatuur in het apparaat te hoog is, gaat er een

alarm af om u te waarschuwen en gaat het pictogram "▲" branden.

Het alarm uitschakelen:

Als u het akoestische alarm wilt uitschakelen, drukt u kort op de knop "Alarm". Het "▲" pictogram blijft branden tot de werkelijke temperatuur in het apparaat onder het alarmniveau zakt.

Wanneer het apparaat de juiste temperatuur bereikt, dooft het pictogram "▲" en is het alarm voor een te hoge temperatuur opgeheven. Als u het alarm voor hoge temperatuur niet hebt geannuleerd, blijft het pictogram "▲" branden en klinkt de zoemer drie keer per minuut. Na meer dan 10 minuten stopt het alarm.

## 6. Deur open alarm

Als een deur langer dan 1 minuut openstaat, gaat er een alarm af om u te waarschuwen. Het alarm gaat elke minuut 5 keer af in de eerste en tweede minuut. Vanaf de derde minuut gaat het alarm één keer per seconde af. Als het alarm lang afgaat, stopt de zoemer na 10 minuten na het openen van de deur.

Druk op een willekeurige knop om het deuralarm te annuleren, waardoor het zoemgeluid stopt. Het deuralarm kan ook worden gestopt door de deur te sluiten. Wanneer de deur gesloten is, zal het openen van de deur de timer van het alarm voor een open deur herstarten.

## 7. Demomodus

De demomodus is bedoeld voor winkeldisplays, en voorkomt dat de koelkast koele lucht produceert. In deze koelingsmodus lijkt het alsof de koelkast werkt, maar er wordt geen koele lucht geproduceerd. Als er gedurende 10 seconden geen knop wordt ingedrukt, blijft "OF" zichtbaar, anders wordt de

# Bediening

ingestelde temperatuur weergegeven. Om de demomodus uit te schakelen, houdt u de knoppen "Power" en "Wi-Fi" tegelijkertijd drie seconden ingedrukt, waarna de zoemer 3 keer piept.

## 8. Converteren

 Houd de knop "Convert" 5 seconden ingedrukt om de Converteren-functie in of uit te schakelen.

### Let op!

Controleer voordat u de instelling van het compartiment wijzigt of het opgeslagen voedsel geschikt is voor de nieuwe instellingsmodus. Zo niet, maak hem dan eerst leeg. Wanneer de vriezermodus wordt gewijzigd naar de koelkastmodus, open de deur dan ongeveer 30 minuten voordat u het voedsel in de koelkast plaatst.

Wanneer de koelkaststand wordt gewijzigd in vriezerstand, sluit dan de deur en laat de koelkast ongeveer 200 minuten draaien voordat u het voedsel plaatst dat moet worden ingevroren.

De Converteren-functie activeren: Druk gedurende 5 seconden op de knop "Convert". Er klinkt een pieptoon en de -indicator licht op.

- Wanneer deze functie geactiveerd is, wordt de temperatuur in het compartiment ingesteld op 4°C.
- De temperatuur in het koelkastcompartiment instellen: gebruik de toets "Temp." om de temperatuur in te stellen tussen +2°C en +8°C.

- De Converteren-functie uitschakelen: druk opnieuw 5 seconden op de knop "Convert". Er klinkt een pieptoon en de Converteren-indicator brandt niet meer. Als de functie Converteren is uitgeschakeld, wordt de temperatuur in het vriesvak ingesteld op -18°C.

## 9. Uw koelkast verbinden met Wi-Fi

 De ConnectLife app is een smart home app waarmee u kunt communiceren met uw slimme apparaten via een smartphone of tablet. Installatie

1. Open de Apple App Store (iOS) of de Google Play Store (Android) op uw smartphone.
2. Zoek naar de app "ConnectLife". U ziet een app met het volgende pictogram:



APP-versie

Huidige Android- en IOS-versie: V2.2.0  
De versie van de App wordt voortdurend gewijzigd en geüpgraded, raadpleeg de versie die daadwerkelijk is gedownload in de App Store, App Gallery of Google Play store.

# Bediening

3. Download en installeer de ConnectLife app van ConnectLife, LLC. U kunt ook de volgende QR-code scannen met uw smartphone of tablet om de ConnectLife app te vinden:



## Opmerking

- De afstand tussen uw apparaat en de Wi-Fi-router kan de prestaties beïnvloeden. Als ze te ver uit elkaar staan, kan het koppelen van uw apparaat mislukken of langer duren.
- Het apparaat ondersteunt alleen 2,4GHz Wi-Fi-netwerken. De SSID van het Wi-Fi-netwerk moet zichtbaar zijn.
- De omringende draadloze omgeving (andere verbonden apparaten) kan de prestaties van uw netwerk beïnvloeden.
- De Wi-Fi-verbinding van uw apparaat kan onderbroken worden door externe factoren, zoals uw thuisnetwerkomgeving of internetserviceprovider.

## Uw koelkast aansluiten

Nadat u de ConnectLife app hebt geïnstalleerd, meld u zich aan of maakt u een account aan en volg u deze stappen:

1. Controleer of het apparaat is ingeschakeld en of het display actief is. U weet dat het gereed is wanneer het paneel oplicht.

2. Houd de Wi-Fi-knop 3 seconden ingedrukt totdat u een pieptoon hoort en het "📶"-lampje ziet knipperen nadat het een paar seconden constant brandt.

3. Zorg ervoor dat Bluetooth is ingeschakeld op uw telefoon en open de ConnectLife app. Kijk of er een pop-up verschijnt die aangeeft dat er een nieuw apparaat is gevonden. Tik op de knop in het pop-upvenster en volg de instructies om verder te gaan.

4. Als er geen pop-up verschijnt, tik dan op de knop "Add appliance" of "+" in de app.

5. Zoek "Refrigerator" in apparatenlijst en selecteer het.

6. Volg de instructies in de app om de koelkast aan te sluiten. Zodra de installatie is voltooid, verschijnt uw koelkast op uw startscherm.



## Opmerking

- Het apparaat blijft maximaal 5 minuten in de koppelmodus.
- Houd de Wi-Fi-knop 6 seconden ingedrukt om uw netwerkinstellingen

# Bediening

terug te zetten naar de fabrieksinstellingen. U hoort twee piepjes zodra het apparaat opnieuw ingesteld is.

- Na het opnieuw instellen schakelt het apparaat automatisch over naar de koppelmodus.
- Een brandend Wi-Fi-lampje geeft aan dat het apparaat verbinding heeft met het thuisnetwerk.

## Nalevingsinformatie

	Frequentiebereik	Maximaal uitgangsvermogen	Type radioapparatuur
<b>Wi-Fi</b>	2400-2483.5MHz	≤20 dBm	MWB414C.2
<b>Bluetooth</b>	2402-2480 MHz	≤20 dBm	MW14S

Maximale antenneversterking: Versterking: -1.53 dBi

Het bedrijf verklaart dat het apparaat met de functie ConnectLife voldoet aan de essentiële vereisten en andere relevante bepalingen van Richtlijn 2014/53/EU. De gedetailleerde verklaring van conformiteit is in te zien op het webadres <https://aud.connectlife.io> van de pagina van uw apparaat onder de aanvullende documenten.

## Gebruik van het apparaat

Uw apparaat heeft de accessoires zoals de "Beschrijving van het apparaat" in het algemeen liet zien, met deze gedeeltelijke instructie kunt u de juiste manier krijgen om ze te gebruiken. We raden u aan om deze zorgvuldig door te lezen voordat u het apparaat gebruikt.

### Draagplateaus

- De draagplateaus kunnen eruit gehaald worden om schoon te maken.



### laden

- Als de koelkast in de vriesstand

staat, wordt hij gebruikt om voedsel in op te slaan dat moet worden ingevroren, zoals vlees, vis en ijs, enz.

- Als de koelkast in de koelkaststand staat, is hij geschikt voor het bewaren van groenten en fruit, enz.

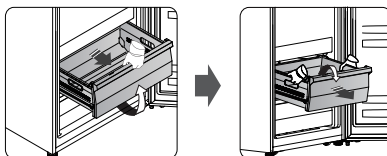





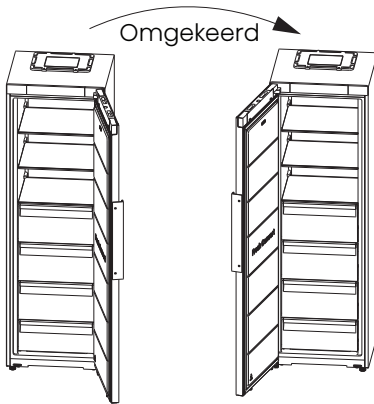

- Om de lade te verwijderen, kantelt u de voorkant van de lade omhoog en trekt u deze naar voren, vervolgens kantelt u de lade naar beneden en verwijdert u deze met beide handen naar voren.

# Omkeren van de deur

De zijde waarop de deur opent kan veranderd worden, van rechts (zoals meegeleverd) aan de linkerkant, indien dit kan plaatsvinden op de installatie locatie.



De onderdelen die u nodig heeft (Meegeleverd):

Meegeleverd	
 Hoekdeksel (links) 1	 Hoekdeksel (rechts) 1
 Deurhoekdeksel (links) 1	 Deurhoekdeksel (rechts) 1
 linker bovenste scharnierdeel 1	 4mm Inbussleutel 1
 gat deksel 1	



## WAARSCHUWING





Bij het omkeren van de deur, mag de stekker van het apparaat niet op het stopcontact worden aangesloten. Zorg ervoor dat de stekker uit het stopcontact is verwijderd.

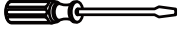

## Opmerking

U moet het apparaat op een zachte schuimverpakking of vergelijkbaar materiaal leggen om schade te voorkomen. Indien nodig kunt u de koelkast op zijn rug leggen om toegang te krijgen tot de basis.

De benodigde gereedschappen (Niet meegeleverd):

Niet meegeleverd	
 8mm dopsleutel	 Platte schroevendraaier
 Kruiskopschroevendraaier	 Verstelbare Moersleutel
 Plamuurmes	

1. Zet de koelkast rechtop, open de deur, gebruik een dunne schroevendraaier om het Deurhoekdeksel (rechts), Deurhoekdeksel (links), het Hoekdeksel (rechts) en het Hoekdeksel (links) los te wrikken, en doe de hoekdeksels in de accessoiretas voor back-up.

**OPMERKING:** u moet het wrikgedeelte met een doek bedekken om krassen op de bovenkant van de koelkast te voorkomen.

# Omkeren van de deur

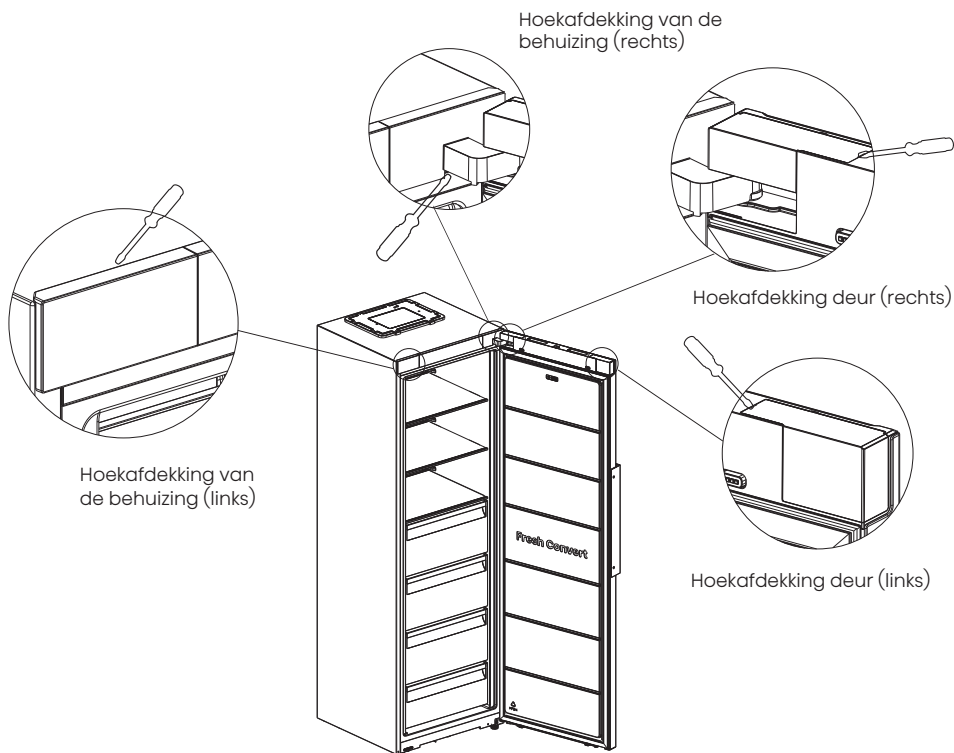

2. Verwijder met de 4mm inbusleutel de twee schroeven aan de rechterkant die het rechter bovenste scharnierdeel op zijn plaats houden en de schroef aan de linkerkant. (Ondersteun de deur als u dat doet).

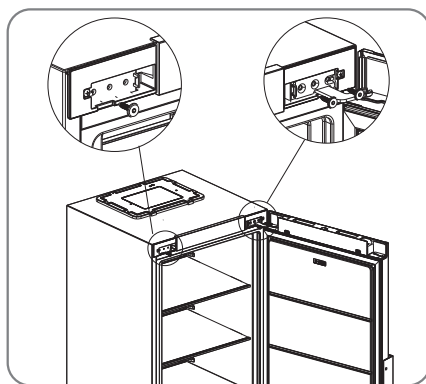

# Omkeren van de deur

3. Verwijder de deur en plaats deze op een glad oppervlak met het paneel naar boven. Maak 2 zelftappende schroeven los, maak de stopper, de deurstopper en de asbus los en monteer vervolgens de stopper, de deurstopper en de asbus aan de linkerkant met 2 zelftappende schroeven.

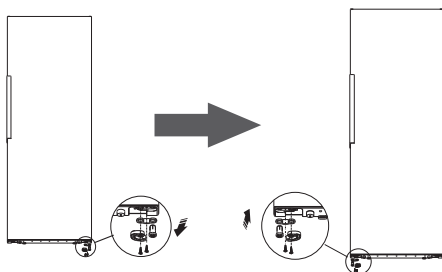
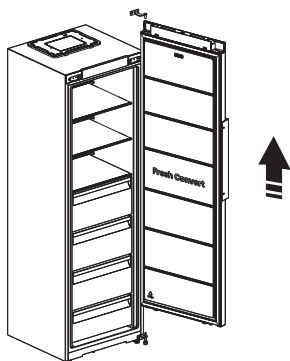

4. Gebruik een kruiskopschroevendraaier om de schroeven op de hendel los te draaien. En verwijder met een plamuurmes de afdekplaatjes van de schroefgaten aan de andere kant van de deur.

Monteer vervolgens de afdekplaatjes voor de schroefgaten aan de linkerkant van de deur. Gebruik ten slotte een kruiskopschroevendraaier om de schroeven op de hendel te installeren.

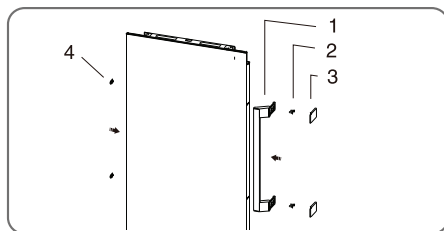
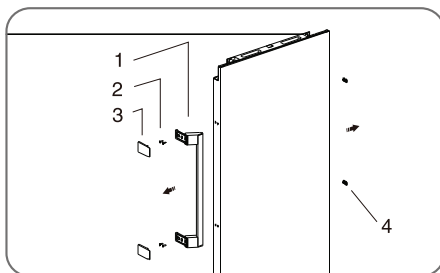

- 1 Handgreep
- 2 Schroeven
- 3 Afdekplaatjes handgreep
- 4 Afdekplaatjes schroefgat

5. Leg de koelkast op zachte schuimverpakking of soortgelijk materiaal. Verwijder de verstelbare onderpoten en verwijder vervolgens het onderste scharnierdeel door de schroeven los te draaien. Schroef ten slotte de onderste scharnieras los en verwijder deze naar het gat aan de andere kant en schroef het vast.

# Omkeren van de deur

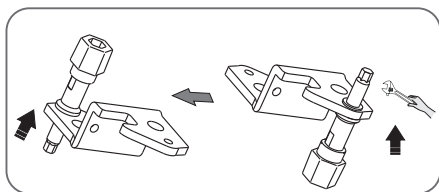
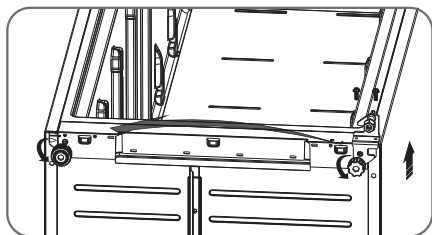

6. Plaats het onderste scharniergedeelte aan de linkerkant terug en schroef het vast met de speciale flensschroeven. Verplaats de verstelbare bodemvoetjes naar de andere zijde en deze bevestigen. Installeer de afdekking van het gat (meegeleverd in de zak met accessoires) in het gat van de onderste afdekplaat.

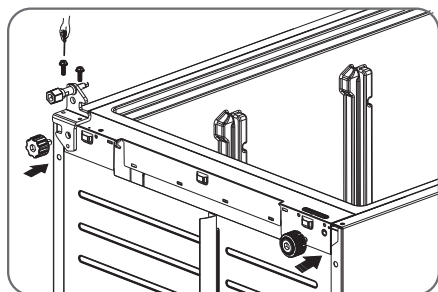

7. Zet de deur in de juiste positie. Lijn het onderste gat van de deur uit met de bovenste scharnieras van het onderste scharnier en lijn vervolgens het bovenste gat van de deur uit met de scharnieras van het linker bovenste scharnier. Stel ten slotte het linker bovenste scharnier in op de juiste positie en monteer het met 2 schroeven.

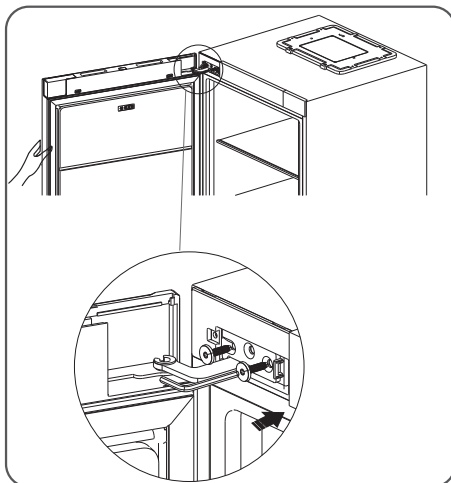

8. Plaats de Hoekafdekking deur (rechts), de Hoekafdekking deur (links), de Hoekafdekking van de behuizing (rechts) en de Hoekafdekking van de behuizing (links), die uit de zak met accessoires komen, terug.

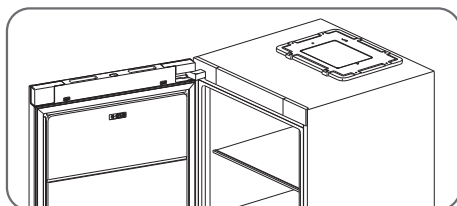

# Reinigen en onderhoud

- Om hygiënische redenen moet het apparaat (met inbegrip van exterieur en interieur accessoires) regelmatig worden gereinigd (tenminste iedere twee maanden).

## Waarschuwing

- Het apparaat mag niet worden aangesloten op het elektriciteitsnet tijdens het reinigen. Gevaar voor elektrische schokken! Vóór het reinigen het apparaat uitschakelen en de stekker uit het stopcontact trekken.

## Behuizing reinigen

Om een goede uitstraling van uw apparaat te behouden, moet u het regelmatig reinigen.

- Het bedieningspaneel met een schone, zachte doek afvegen.
- Water op de reinigingsdoek spuiten in plaats van direct op het oppervlak van het apparaat te spuiten. Dit zorgt voor een gelijkmatige verdeling van vocht aan het oppervlak.
- De deuren, handgrepen en oppervlakken van de behuizing met een mild reinigingsmiddel reinigen en vervolgens met een zachte doek drogen.

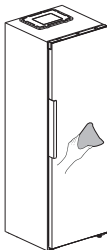

## Waarschuwing

- Geen scherpe voorwerpen gebruiken aangezien ze het oppervlak waarschijnlijk zullen krassen.
- Geen verdunner, auto reinigingsmiddel, Clorox, etherische olie, schuurmiddelen of organisch oplosmiddel, zoals benzeen gebruiken voor het reinigen. Ze kunnen het oppervlak van het apparaat beschadigen en brand kunnen veroorzaken.

## Binnenkant reinigen

- U moet de binnenkant van het apparaat regelmatig reinigen. Het zal gemakkelijker zijn om de laden en schappen te verwijderen voor een grondiger schoonmaakbeurt.
- Veeg de binnenkant van de vriezer schoon met een zwakke oplossing van zuiveringszout en spoel het daarna af met een warme doek. Helemaal droog maken voor het vervangen van de schappen en manden.
- Alle oppervlaktes en verwijderbare onderdelen grondig drogen voordat u ze weer teruggeplaatst.

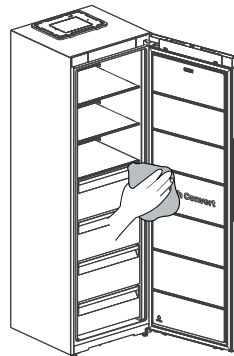

# Reinigen en onderhoud

- Hoewel dit apparaat automatisch ontdooit, kan een laagje rijp vaak voorkomen op het interieur van het vriesvak of als het te lang geopend wordt of open blijft staan.
- Als het rijp te dik is, kies een tijd wanneer de vriezer bijna leeg is en ga als volgt te werk:
  1. Verwijder bestaande voedings- en accessoiresmandjes, de stekker uit het stopcontact trekken en de deuren open laten. Ventileer de kamer grondig om het ontdooien te versnellen.
  2. Wanneer het ontdooien is voltooid, reinig de vriezer zoals hierboven beschreven.



## Waarschuwing

- Geen scherpe voorwerpen gebruiken om rijp van het vriesvak te verwijderen.
- Pas nadat het interieur helemaal droog is, moet het apparaat weer worden ingeschakeld en de stekker weer in het stopcontact steken.

## Ontdooien

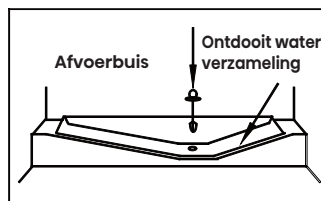

Dit compartiment ontdooit automatisch

## Deurafdichtingen schoonmaken

- Zorg ervoor dat deurrubbers schoon blijven. Kleverig eten en drinken kunnen ervoor zorgen dat afdichtingen aan de behuizing kleven en scheuren wanneer u de deur opent. Was de afdichting met een mild reinigingsmiddel en warm water. Afspoelen en het goed drogen na het reinigen.

- Dit product bevat een lichtbron van energie-efficiëntieklasse G aan de bovenkant van de koelruimte.

- Voor het vervangen van het LED-lampje, moet u de onderstaande stappen uitvoeren:

Vervangen van het LED-lampje

1. De stekker van het apparaat uit het stopcontact trekken.
2. Verwijder de lamp deksel door het omhoog te duwen.
3. Houd de LED deksel met één hand vast en trek het met de andere kant terwijl u de connector vergrendeld.
4. LED-lamp vervangen en vastklikken.



## Waarschuwing

Het LED-lampje mag niet door de gebruiker worden vervangen! Neem bij beschadiging contact op met de klantenservice voor assistentie.

# Nuttige aanwijzingen en tips

## Energiebesparende tips

- We raden u aan de tips te volgen om energie te besparen.
- Probeer te voorkomen dat de deur lange tijd open te houden om energie te besparen.
  - Zorg ervoor dat het apparaat uit de buurt van warmtebronnen wordt geplaatst (Direct zonlicht, elektrische oven of kooktoestel enz.)
  - De temperatuur niet kouder instellen dan nodig.
  - Geen warm voedsel of verdampingsvloeistof in het apparaat bewaren.
  - Plaats het apparaat in een goed geventileerde vochtvrije ruimte. Raadpleeg het hoofdstuk voor het Installeren van uw nieuw apparaat.
  - De beschrijving van het apparaat-diagram toont de juiste combinatie voor de lades, groentelade en planken, pas de combinatie niet aan omdat dit ontworpen is om de meest energiezuinige configuratie te zijn.

## Tips voor het koelen van vers voedsel

- Geen warm voedsel direct in de koelkast of vriezer plaatsen, de binnentemperatuur zal stijgen wat resulteert dat de compressor harder moet werken en meer energie zal verbruiken.
- Bedek of wikkel het voedsel in in het bijzonder wanneer het een sterke geur heeft.
- Het voedsel op de correcte manier plaatsen, zodat er lucht rondom kan circuleren.

## Tips voor het koelen

- Vlees (alle soorten) verpakken in polyethyleen: verpakken en op de glazen plaat op het schap boven de groeten en fruitlade plaatsen. Volg altijd de opslagtijden van levensmiddelen en de door de fabrikanten voorgestelde data.
- Gekookt eten, koude gerechten, enz.: Ze zouden moeten worden bedekt en kunnen op elke plank worden geplaatst.
- Groenten en fruit: Ze moeten opgeslagen worden in de speciale lade.
- Boter en kaas: Moet worden verpakt in luchtdichte folie of gewikkeld in plastic folie.
- Melkflessen: Moeten een deksel hebben en in de deurrekken worden opgeslagen.

## Tips voor het invriezen

- Voor het eerste opstarten of na een periode van buitengebruik, laat het apparaat voor tenminste 2 uren draaien op de hoogste instelling, voordat u voedsel in het compartiment plaatst.
- Bereid voedsel voor in kleine porties om het snel en compleet in te vriezen en om het mogelijk te maken om vervolgens slechts de benodigde hoeveelheid te ontdooien.
- Wikkel het voedsel in aluminiumfolie of polyethyleen die luchtdicht zijn.
- Zorg ervoor dat vers, niet-bevroren voedsel niet in aanraking komt met het voedsel dat al is ingevroren om gedeeltelijk ontdooien te voorkomen.

# Nuttige aanwijzingen en tips

- Het wordt aanbevolen om het soort voedsel en de datum op elk bevroren pakket te noteren, teneinde de opslagtijd bij te houden.

## Tips voor het koelen van vers voedsel

- Zorg ervoor dat bevroren voedsel correct door de supermarkt is opgeslagen.
- Eenmaal ontdooit, zal voedsel snel verslechteren en mag niet opnieuw worden ingevroren.
- De opslagperiode die door de voedselproducent is aangegeven, mag niet overschreden worden.

## Uitschakelen van uw apparaat

- Als het apparaat voor een langere periode moet worden uitgeschakeld, dienen de volgende stappen dienen te worden genomen om schimmel op het apparaat te voorkomen.
  1. Verwijder al het voedsel.
  2. De stekker uit het stopcontact trekken.
  3. De binnen goed reinigen en drogen.
  4. Zorg ervoor dat alle deuren wijd open zijn om lucht te laten circuleren.

# Probleemoplossing

Indien u een probleem met uw apparaat ervaart of bezorgd bent dat het apparaat niet goed functioneert, kunt een aantal makkelijke controles uitvoeren voordat u assistentie aanvraagt, zie hieronder. U kunt een aantal makkelijke controles uitvoeren volgens dit hoofdstuk voordat u assistentie aanvraagt.



## Waarschuwing

Het apparaat niet zelf proberen te repareren. Als het probleem aanhoudt nadat u alle onderstaande controles heeft uitgevoerd, moet u contact opnemen met een gekwalificeerde elektricien, geautoriseerde service engineer of de winkel waar u het product heeft gekocht.

Probleem	Mogelijke oorzaak & Oplossing
Het apparaat werkt niet naar behoren	Controleer of het netsnoer goed is aangesloten op het stopcontact.
	Controleer de zekering of de stroomkring van uw netvoeding, indien nodig vervangen.

# Probleemoplossing

Probleem	Mogelijke oorzaak & Oplossing
Het apparaat werkt niet naar behoren	De omgevingstemperatuur is te laag. Probeer de kamertemperatuur op een lagere temperatuur te zetten om dit probleem op te lossen.
	Het is normaal dat de koelkast niet werkt tijdens de automatische ontdooicyclus, of gedurende een korte tijd nadat het apparaat is ingeschakeld om de compressor te beschermen.
Geuren uit de compartimenten	Het interieur moet mogelijk worden gereinigd.
	Sommige voedsel, containers of verpakkingen veroorzaken geuren.
Lawaai van het apparaat	<p>De geluiden hieronder zijn vrij normaal:</p> <ul style="list-style-type: none"> <li>• Draaiende compressor geluiden.</li> <li>• Luchtbewegingsgeluid van de kleine ventilatormotor in de koelkastruimte of andere compartimenten.</li> <li>• Gorgelend geluid vergelijkbaar met water koken. Poppend geluid tijdens automatische ontdooiing.</li> <li>• Klikgeluid voordat de compressor start.</li> </ul>
	<p>Andere ongewone geluiden zijn te wijten aan de volgende redenen en het kan nodig zijn om dit te controleren en actie te ondernemen:</p> <ul style="list-style-type: none"> <li>• De behuizing is niet waterpas.</li> <li>• De achterkant van het apparaat raakt de muur.</li> <li>• Flessen of containers stoten tegen elkaar.</li> </ul>
De motor draait continu	<p>Het is normaal om vaak het geluid van de motor te horen, het zal in de volgende omstandigheden meer moeten draaien:</p> <ul style="list-style-type: none"> <li>• Temperatuurinstelling wordt kouder ingesteld dan nodig.</li> <li>• In het apparaat is onlangs een grote hoeveelheid warm voedsel opgeslagen.</li> <li>• De temperatuur buiten het apparaat is te hoog.</li> <li>• Deuren worden te lang of te vaak geopend.</li> <li>• Nadat u het apparaat hebt geïnstalleerd of het voor lange tijd is uitgeschakeld.</li> </ul>

# Probleemoplossing

Probleem	Mogelijke oorzaak & Oplossing
Een laag rijp treedt op in het compartiment	<p>Controleer of de ventilatie-openingen niet door voedsel geblokkeerd zijn en zorg ervoor dat voedsel in het apparaat geplaatst is om voldoende ventilatie mogelijk te maken.</p> <ul style="list-style-type: none"> <li>• Zorg ervoor dat de deur volledig gesloten kan worden. Raadpleeg het hoofdstuk over Reinigen en onderhoud om het ijs te verwijderen.</li> </ul>
Temperatuur aan de binnenkant is te warm	<p>Misschien heeft u de deuren te lang of te vaak open laten staan;</p> <ul style="list-style-type: none"> <li>• Of de deuren worden opengehouden door een of ander obstakel;</li> <li>• Of het apparaat is geplaatst met onvoldoende vrije ruimte aan de zijkanten, achterkant en bovenkant.</li> </ul>
Temperatuur aan de binnenkant is te koud	<p>De temperatuur verhogen door het volgen van de "Display-bedieningselementen" hoofdstuk.</p>
Deuren kunnen niet gemakkelijk worden gesloten	<p>Controleer of de bovenkant van de koelkast naar achteren is gekanteld met 10-15mm om de deur zelf te laten sluiten, of als iets binnenin voorkomt dat de deuren kunnen sluiten.</p>
Water druppelt op de vloer	<p>De waterpan (aan de achterkant onderin de kast) staat misschien niet goed waterpas, of de aftapuitgang onder de bovenkant van het compressordepot is niet goed geplaatst om het water in deze pan te leiden, of de wateruitgang is geblokkeerd, of de wateraansluiting is niet volledig in de aansluiting gestoken.</p> <ul style="list-style-type: none"> <li>• Misschien moet u de koelkast van de muur trekken om de pan, de uitloop en het verbindingsstuk te controleren.</li> <li>• Controleer als de koelkast langdurig uitgeschakeld was, aangezien dit kan resulteren dat het ijs in de emmer smelt en water op de vloer lekt.</li> </ul>
Het licht werkt niet	<ul style="list-style-type: none"> <li>• Het LED-lampje kan beschadigd zijn. Raadpleeg het hoofdstuk over het Reinigen en onderhoud van de LED-lampjes.</li> <li>• Het besturingssysteem heeft het licht als gevolg van een te lang openstaande deur uitgeschakeld, de deur sluiten en opnieuw openen om de lichten opnieuw te activeren.</li> </ul>

# Probleemoplossing

Probleem	Mogelijke oorzaak & Oplossing
Kan apparaat niet verbinden met Wi-Fi-netwerk	<ul style="list-style-type: none"><li>• Is het wachtwoord voor het Wi-Fi-thuisnetwerk correct ingevoerd? Controleer of het wachtwoord correct is en maak opnieuw verbinding.</li><li>• Is de frequentie van de Wi-Fi-router thuis 2,4GHz? Het apparaat ondersteunt alleen een radiofrequentie van 2,4GHz. Stel een speciale 2,4GHz Wi-Fi-SSID in en sluit het apparaat hierop aan.</li><li>• Staan de router en het apparaat ver uit elkaar waardoor het netwerk slecht is? Overweeg om de router dichterbij het apparaat te plaatsen of een Wi-Fi-versterker te kopen en deze te installeren.</li></ul>
U kunt water horen borrelen in de koelkast	<ul style="list-style-type: none"><li>• Dit is normaal. Het borrelen komt van de koelvloeistof die door de koelkast circuleert.</li></ul>

# Afdanken van het apparaat

Het is verboden om dit apparaat af te voeren als huishoudelijk afval.

## Verpakkingsmaterialen

Verpakkingsmateriaal met het recycle symbool zijn recyclebaar. Verwijder de verpakking in een geschikte afvalverzamelbak om deze te recyclen.

## Alvorens het afdanken van het apparaat

1. De stekker uit het stopcontact trekken.
2. Het netsnoer afsnijden en samen weggoien met de stekker



### Waarschuwing

- Koelkasten bevatten koelmiddel en gassen in de isolatie. Koelmiddel en gassen moeten professioneel worden afgevoerd, omdat ze oogletsel of ontsteking kunnen veroorzaken. Zorg ervoor dat leidingen van het koelcircuit niet beschadigd raken voorafgaand aan het afdanken.
- Levensmiddelen moet in zakken worden verpakt vóór het in de koelkast wordt geplaatst, en vloeistoffen moeten in flessen of afgedekte containers worden verpakt, teneinde het te voorkomen dat de product ontwerpstructuur niet eenvoudig te reinigen is.

	Correcte verwijdering van dit product
 	Deze markering geeft aan dat dit product niet mag worden weggegooid met ander huishoudelijk afval in de hele EU. Om schade aan het milieu en de menselijke gezondheid door ongecontroleerde afvalverwijdering te voorkomen, moet u op een verantwoorde manier recyclen en zo duurzaam hergebruik van grondstoffen te bevorderen. Om uw gebruikte apparaat terug te brengen, dan kunt u gebruik maken van de terugkeer en inzamelsystemen of neem contact op met de winkel waar het product is gekocht. Zij kunnen dit product gebruiken voor milieuvriendelijke recycling.

# Instructies

Teneinde besmetting van voedsel te voorkomen, gaarne de volgende instructies in acht nemen

- Het langdurige openen van de deur kan een aanzienlijke verhoging van de temperatuur in de compartimenten van het apparaat veroorzaken.
- De oppervlakken die in contact kunnen komen met voedsel en toegankelijke afvoersystemen regelmatig reinigen.
- Bewaar rauw vlees en vis in daarvoor geschikte opslagbakken in de koelkast, zodat het niet in contact komt met of druipt op ander voedsel.
- Diepvriesvakken met twee-sterren zijn geschikt voor het bewaren van diepgevroren voedsel, bewaren en maken van ijs en ijsblokjes maken.
- Compartimenten met één, twee en drie sterren zijn niet geschikt voor het invriezen van vers voedsel.

Nr.	Compartimenten type	Doelopslag temp. [°C]	Geschikt voedsel
1	Koelkast	+2~+8	Eieren, gekookt voedsel, verpakt voedsel, fruit en groenten, zuivelproducten, cake, dranken en andere voedingsmiddelen zijn niet geschikt om in te worden ingevroren.
2	***-Vriezer	≤-18	Zeevruchten (vis, garnalen, schelpdieren), zoetwater aquatische producten en vleesproducten (aanbevolen voor 3 maanden, hoe langer de bewaartijd, hoe slechter de smaak en voeding), zijn niet geschikt voor ingevroren vers voedsel.



## Opmerking

Gaarne verschillende gerechten in overeenstemming met de compartimenten of gewenste bewaar temperatuur van uw gekochte producten bewaren.

- Indien het koelapparaat gedurende lange perioden leeg zal staan, deze uitschakelen, ontdooien, reinigen, drogen, en de deur open laten staan teneinde schimmelvorming in het apparaat te voorkomen.

# Contents

Safety and warning information.....	3
Installing your new appliance.....	15
Description of the appliance.....	18
Display controls.....	19
Compliance information.....	24
Using you appliance.....	24
Reverse the door.....	25
Cleaning and care.....	29
Helpful hints and tips.....	31
Troubleshooting.....	32
Disposal of the appliance.....	36
Instructions.....	37

# Safety and warning information

For your safety and correct usage before installing and first using the appliance, read this user manual carefully, including its hints and warnings. To avoid unnecessary mistakes and accidents, it is important to make sure that all people using the appliance are thoroughly familiar with its operation and safety features. Save these instructions and be sure that they remain with the appliance if it is moved or sold, so that anyone using it throughout its life, will be properly informed on its usage and safety notices. For the safety of life and property, keep the precautions of these user's instructions as the manufacturer is not responsible for damages caused by omission.



## **Safety for children and others who are vulnerable people**

### **According to EN standard**

This appliance can be used by children aged from 8 years and above and persons with reduced physical, sensory or mental capabilities or lack of experience and knowledge if they have been given supervision or instruction concerning use of the appliance in a safe way and understand the hazards involved. Children shall not play with the appliance. Cleaning and user maintenance shall not be made by children without supervision.

# Safety and warning information



## Safety for children and others who are vulnerable people

### According to IEC standard

This appliance is not intended for use by persons (including children) with reduced physical, sensory or mental capabilities, or lack of experience and knowledge, unless they have been given supervision or instruction concerning use of the appliance by a person responsible for their safety.

Keep all packaging away from children as there is risk of suffocation.

If you are discarding the appliance, pull the plug out of the socket, cut the connection cable (as close to the appliance as you can) and remove the door to prevent children playing from suffering an electric shock or from closing themselves inside it.

If this appliance, featuring a magnetic door seals, is to replace an older appliance having a spring lock (latch) on the door or lid, be sure to make the spring lock unusable before you discard the old appliance. This will prevent it from becoming a death trap for a child.

# Safety and warning information



## General safety

- **WARNING**

This appliance is intended to be used in residential household and similar applications such as 1.staff kitchen areas in shops, offices and other working environments; 2.farm houses and by clients in hotels, motels and other residential type environments;

1. bed and breakfast type environments;
2. catering and similar non-retail applications.

- **WARNING**

Fill with potable water only.

- **WARNING**

Do not store explosive substances such as aerosol cans with a flammable propellant in this appliance.

- **WARNING**

If the supply cord is damaged, it must be replaced by the manufacturer, its service agent or similarly qualified persons in order to avoid a hazard.

- **WARNING**

Keep ventilation openings, in the appliance enclosure or in the built-in structure, clear of obstruction.

# Safety and warning information



## General safety

- **WARNING**

Do not use mechanical devices or other means to accelerate the defrosting process, other than those recommended by the manufacturer.

- **WARNING**

Do not damage the refrigerant circuit.

- **WARNING**

Do not use electrical appliances inside the food storage compartments of the appliance, unless they are of the type recommended by the manufacturer.

- **WARNING**

The refrigerant and insulation blowing gas are flammable. When disposing of the appliance, do so only at an authorized waste disposal centre. Do not expose to flame.

- **WARNING**

When positioning the appliance, ensure the supply cord is not trapped or damaged.

# Safety and warning information

## General safety

- **WARNING**

Do not locate multiple portable socket-outlets or portable power supplies at the rear of the appliance.

## Replacing the illuminating lamps

- **WARNING**

The illuminating lamps must not be replaced by the user! If the illuminating lamps is damaged, contact the customer helpline for assistance. This warning is only for refrigerators that contain illuminating lamps.

## Refrigerant

The refrigerant isobutene (R600a) is contained within the refrigerant circuit of the appliance, a natural gas with a high level of environmental compatibility, which is nevertheless flammable. During transportation and installation of the appliance, ensure that none of the components of the refrigerant circuit becomes damaged. The refrigerant (R600a) is flammable.

# Safety and warning information

## Refrigerant

### • **WARNING**

Refrigerators contain refrigerant and gases in the insulation. Refrigerant and gases must be disposed of professionally as they may cause eye injuries or ignition. Ensure that tubing of the refrigerant circuit is not damaged prior to proper disposal.



### **WARNING**

Risk of fire/flammable materials

If the refrigerant circuit should be damaged:

1. Avoid opening flames and sources of ignition.
2. Thoroughly ventilate the room in which the appliance is situated.

It is dangerous to alter the specifications or modify this product in any way.

Any damage to the cord may cause a short circuit, fire, and/or electric shock.

# Safety and warning information



## Electrical safety

1. The power cord must not be lengthened.
2. Make sure that the power plug is not crushed or damaged. A crushed or damaged power plug may overheat and cause a fire.
3. Make sure that you can access the main plug of the appliance.
4. Do not pull the main cable.
5. If the power plug socket is loose, do not insert the power plug. There is a risk of electric shock or fire.
6. You must not operate the appliance without the interior lighting lamp cover.
7. The fridge is only applied with power supply of single phase alternating current of 220~240V/50Hz. If fluctuation of voltage in the district of user is so large that the voltage exceeds the above scope, for safety sake, be sure to apply A. C. Automatic voltage regulator of more than 350W to the fridge. The fridge must employ a special power socket instead of common one with other electric appliances. Its plug must match the socket with ground wire.

# Safety and warning information

## Daily use

- Do not store flammable gas or liquids in the appliance, There is a risk of an explosion.
- Do not operate any electrical appliances in the appliance (e. g. electric ice cream makers, mixers etc.).
- When unplugging always pull the plug from the mains socket, do not pull on the cable.
- Do not place hot items near the plastic components of this appliance.
- This refrigerating appliance is not intended to be used as a built-in appliance.
- Do not place food products directly against the air outlet on the rear wall.
- Store pre-packed frozen food in accordance with the frozen food manufacture's instructions.
- The appliances manufactures storage recommendations should be strictly adhered to. Refer to relevant instructions for storage.
- Do not place carbonated or fizzy drinks in the freezer compartment as it creates pressure on the container, which may cause it to explode, resulting in damage to the appliance.

## Safety and warning information

- Do not place food products directly against the air outlet on the rear wall.
- Store pre-packed frozen food in accordance with the frozen food manufacture's instructions.
- The appliances manufactures storage recommendations should be strictly adhered to. Refer to relevant instructions for storage.
- Do not place carbonated or fizzy drinks in the freezer compartment as it creates pressure on the container, which may cause it to explode, resulting in damage to the appliance.
- Frozen food can cause frost burns if consumed straight from the freezer compartment.
- Do not place the appliance in direct sunlight.
- Keep burning candles, lamps and other items with naked flames away from the appliance so that do not set the appliance on fire.
- The appliance is intended for keeping food stuff and/or beverages in normal household as explained in this instruction booklet. The appliance is heavy. Care should be taken when moving it.
- Do not remove nor touch items from the freezer compartment if your hands are damp/wet, as this could cause skin abrasions or frost/freezer burns.
- Never use the base, drawers, doors etc. to stand on or as supports.

## Safety and warning information

- Frozen food must not be refrozen once it has been thawed out.
- Do not consume ice popsicles or ice cubes straight from the freezer as this can cause freezer burn to the mouth and lips. ,
- To avoid items falling and causing injury or damage to the appliance, do not overload the door racks or put too much food in the crisper drawers.
- In order to sense the temperature near the appliance and make the appliance run better, add temperature sensor outside the box of appliance.
- The WiFi module is installed in the control box at the top of appliance. In order to avoid interference and cause weak signal, it is recommended to cancel large-area metal products or water-containing drinks around the top of the box.

### **Caution! Care and cleaning**

- Before maintenance, switch off the appliance and disconnect the mains plug from the mains socket.
- Do not clean the appliance with metal objects, steam cleaner, ethereal oils, organic solvents or abrasive cleansers.
- Do not use sharp objects to remove frost from the appliance. Use a plastic scraper.

# Safety and warning information

## Installation Important

- For electrical connection carefully, follow the instructions given in this manual. Unpack the appliance and check if there are damages on it.
- Do not connect the appliance if it is damaged. Report possible damages immediately to the place you bought it. In this case retain packing.
- It is advisable to wait at least four hours before connecting the appliance to allow the oil to flow back in the compressor.
- Adequate air circulation should be around the appliance, lacking this leads to overheating. To achieve sufficient ventilation, follow the instructions relevant to installation.
- Wherever possible the back of the product should not be too close to a wall to avoid touching or catching warm parts (compressor, condenser) to prevent the risk of fire, follow the instructions relevant to installation.
- The appliance must not be locate close to radiators or cookers.
- Make sure that the mains plug is accessible after the installation of the appliance.

# Safety and warning information

- The appliance must not be located close to radiators or cookers.
- Make sure that the mains plug is accessible after the installation of the appliance.
- Transmitting frequency band(s) and max allowed transmitting power in the operating frequency band(s): 2400-2483.5MHz, less than or equal to 20dbm.
- This equipment should be installed and operated with minimum distance 20cm between the radiator & your body.

## Service

- Any electrical work required to do the servicing of the appliance should be carried out by qualified electrician or competent person.
- This product must be serviced by an authorized Service Center, and only genuine spare parts must be used.
  1. If the appliance is Frost Free.
  2. If the appliance contains freezer compartment.

### Note

Children aged from 3 to 8 years are allowed to load and unload refrigerating appliances. (This clause applies only to the EU region.)

# Installing your new appliance

Before using the appliance for the first time, you should be aware of the following tips.

## Ventilation of appliance

In order to improve efficiency of the cooling system and save energy, it is necessary to maintain good ventilation around the appliance for the dissipation of heat. For this reason, sufficient clear space should be available around the refrigerator.

### Suggest:

It is advisable for there to be 50-70mm of space from the back to the wall, at least 100mm from its top, at least 100mm from its side to the wall and a clear space upfront to allow the refrigerator door to open 105°. See in follow diagrams. Please refer to the diagrams below.

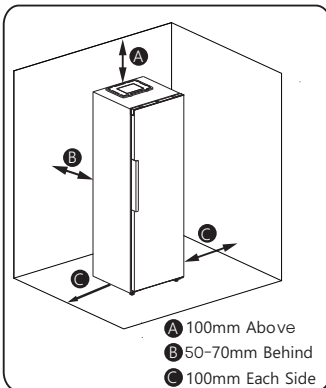

In the non-built-in status

Reserve a gap of more than 5mm on the top side

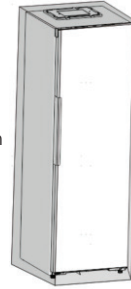

Reserve a gap of more than 2.5mm on the left side

Reserve a gap of more than 2.5mm on the right side

Product size(mm) : 595\*600\*1856  
In the built-in status

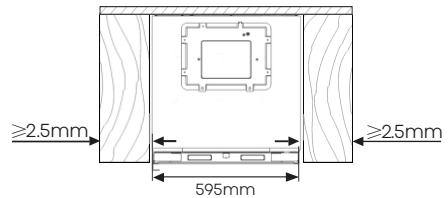

Door closing status for refrigerator in the built-in status

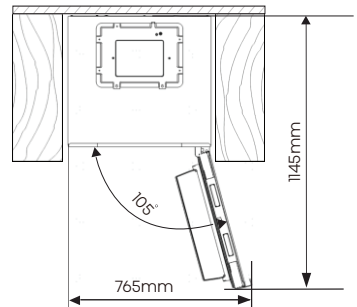

The total space required for the refrigerator to fully open the door in the built-in status

## Note

In the built-in status, energy consumption will increase significantly.

# Installing your new appliance

Relevant information (mm)

W	W1	D	D1	D2
595	170	600	627	1160

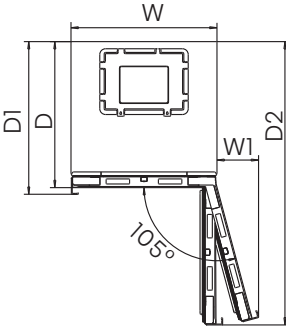

## Note

This appliance performs well in the climate class from SN to ST. It may not work properly if being left at a temperature above or below the indicated range for a long period.

Climate class	Ambient temperature
SN	+10°C to +32°C
N	+16°C to +32°C
ST	+16°C to +38°C
T	+16°C to +43°C

Stand your appliance in a dry place to avoid high moisture damage. Keep the appliance out of direct sunlight, rain or frost. Stand the appliance away from heat sources such as stoves, fires or heaters.

## Leveling of appliance

- For sufficient leveling and air circulating in the lower rear section of the appliance, the bottom feet may need to be adjusted. Please use a suitable spanner.
- To allow the doors to self-close, tilt back the top backwards at about 15mm or 0.5° by turning the adjustable feet.
- Whenever you want to move the appliance, remember to turn the feet back up, so that the appliance can roll freely. Reinstall the appliance when relocating.

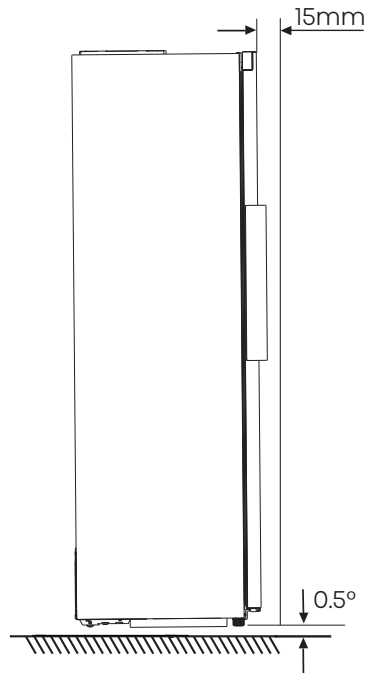

# Installing your new appliance

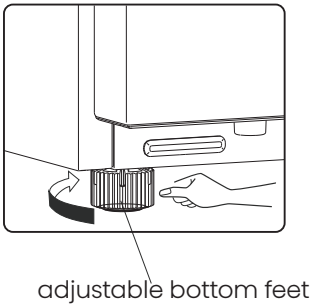
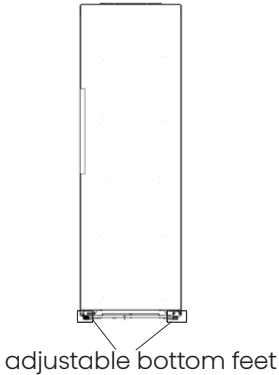

## Warning

- For proper installation, this refrigerator must be placed on a level surface of hard material that is the same height as the rest of the flooring. This surface should be strong enough to support a fully loaded refrigerator.
- The rollers, which are not castors, should be only used for forward or backward movement. Moving the refrigerator sideways may damage your floor and the rollers.

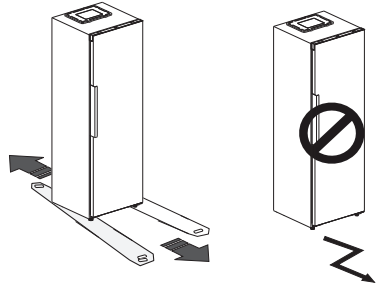

# Description of the appliance

## View of the appliance

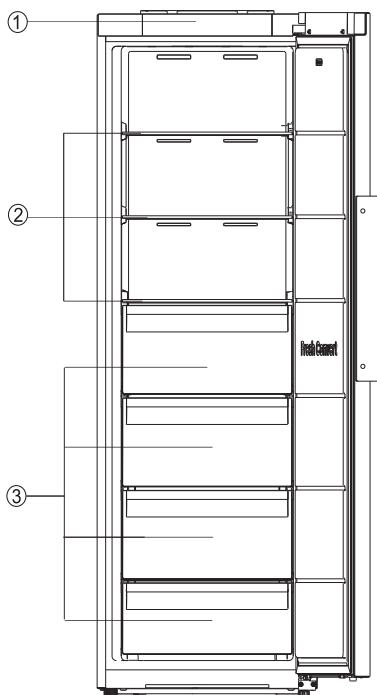

- ① Electronic control
- ② Storage shelves
- ③ drawer



### Note

Due to constant development of our products, your refrigerator may be slightly different from this instruction manual, but its functions and usage remain the same.

To get the best energy efficiency of this product, please place all shelves, drawers on their original position as the illustration above.

# Display controls

All functions and controls of the unit are accessible from a control panel conveniently located on the roof of the cabinet. A display circuit board allows easy configuration of features and settings in a simple and intuitive manner.

## Display Controls

Use your appliance according to the following control regulations, your appliance has the corresponding functions and models as the display panels showed in the pictures below. When the appliance is powered on for the first time, the backlighting of the icons on display panel starts working. If no button have been pressed and the doors are closed after one minute, the backlighting will turn off.

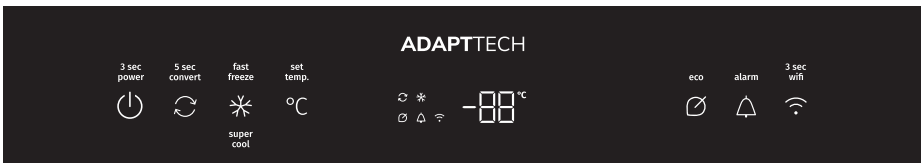

Electronic Control (located at the top of appliance)

## 1. Power

If you want to stop using it, you can turn the appliance off by pressing "Power" button for 3 seconds.

Press and hold "Power" button for 3 seconds to turn the standby function on or off.

When the standby function is on, the display panel will show "--".

## Important!

Do not store any food in the refrigerator during this time. If you will not use the refrigerator for a long time, please pull the plug.



## Note

When the standby function is on, the refrigerator stops cooling and the light is off.

## 2. Eco

Press the "Eco" button to turn on the energy saving function, the icon will be illuminated.

When the Eco function is on, the temperature of the refrigerator is  $-17^{\circ}\text{C}$  when the refrigerator is in the freeze state, or the temperature of the refrigerator is  $6^{\circ}\text{C}$  when the refrigerator is in the fridge state. When Eco function is on, you can turn it off by pressing the "Temp" button or pressing the "Eco" button and the refrigerator temperature setting will revert back to the previous setting.

## 3. Super Cool/Freeze

Press the "Super Cool/ Freeze" button to turn on Super Cool function or Super Freeze function.

# Display controls

► The Super Cool feature helps to keep food stored in the refrigerator at the setting temperature during periods of high usage, large grocery loads, or temporarily warm room temperatures. The Super Cool feature lowers the temperature in the fridge compartment.

1. When the refrigerator is in the fridge state, press the “Super Cool/Freeze” button to activate this function, then the temperature indicator will display 2°C. The “❄️” icon will be illuminated.
2. Super cool will automatically turn off after about 6 hours.
3. When super cool function is on, you can turn it off by pressing the “Super Cool/Freeze” button or pressing the “Temp” button. When the Super Cool function is manually turned off, the setting temperature will revert back to the previous setting.

► Super Freeze will quickly lower the temperature within the freezer so food will freeze faster than usual. This feature also helps to keep vitamins and nutrition of fresh food fresh for longer period.

1. When the refrigerator is in the freeze state, press the “Super Cool/Freeze” button to activate this function, then the temperature indicator will display -28°C. The “❄️” icon will be illuminated.
2. Super freezer will automatically turn off after about 52 hours.

3. When Super Freeze function is on, you can turn it off by pressing the “Super Cool/Freeze” button or pressing the “Temp” button. When the Super Freeze function is manually turn off, the setting temperature will revert back to the previous setting.



## Note

When you select the Super Freeze function, ensure there are no bottled or canned drinks (especially carbonated drinks) in the freezer compartment. Bottles and cans may explode.

## 4. Refrigerator Compartment Temperature

- Press the “Temp” button repeatedly to cycle from -14°C to -24°C when the refrigerator is in the freeze state. If there is no operation, the setting temperature will take affect after 10 seconds.



## Note

Each press of the button decrease the setting temperature by one degree.

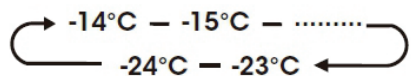

# Display controls

When the refrigerator is in the fridge state, the temperature will cycle from 8°C to 2°C.

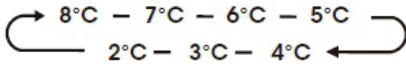

**NOTE:** Setting Compartment Temperatures: When you set a temperature, you are setting an average temperature for the entire compartment. The actual compartment temperatures may vary from the temperatures displayed depending on the amount and placement of stored food, and the surrounding room temperature. Recommended Temperature Settings When the refrigerator is in the freeze state, the recommended temperature is -18°C. When the refrigerator is in the fridge state, the recommended temperature is 4°C.

## 5. Alarm





High temperature alarm:

If the temperature inside the appliance is too high, an alarm will sound to alert you and the “” icon will illuminated.

Switching off the alarm:

If you want to switch off the acoustic alarm, briefly press the “Alarm” button. The “” icon will remain illuminated until the actual temperature in the appliance drops below the alarm level.

When the appliance reaches an adequate temperature, then the “” icon will extinguished, high temperature alarm cleared. If you have not cancelled the high temperature alarm, the “” icon will remain illuminated, and the buzzer will sound three times per minute. After more than 10 minutes, the alarm will stop.

## 6. Door Open Alarm

If a door is open for longer than 1 minutes, an alarm will sound to alert you. The alarm will sound 5 times every minute in the first and second minutes. Starting from the third minute, the alarm will sound once per second. If the alarm beeps for a long time, the buzzer will stop after 10 minutes of opening the door.

Press any button to cancel the door alarm, which makes the buzzer sound stop. Also the door alarm can be stopped by closing the door. When the door has been closed, open the door again will restart the timer of door open alarm.

## 7. Demo mode

Demo mode is for store display, and it prevents the refrigerator from generating cool air. In this of Cooling off Mode, the refrigerator may seem like it is working but it will not make cool air. If there is no button operation for 10

# Display controls

seconds, it will keep display "OF", otherwise it will display the set temperature. To switch off demo mode, press and hold "Power" And "Wi-Fi" buttons at same time for three seconds and the buzzer beeps 3 times.

## 8. Convert

 Press and hold "Convert" button for 5 seconds to turn the Convert function on or off.

### Caution!

Before changing the compartment setting, make sure that the stored food is suitable for new setting mode. If not, please empty it first. When the freezer mode is changed to fridge mode, please open the door about 30 minutes before putting in the food that needs to be refrigerated.

When the fridge mode is changed to freezer mode, please close the door and run about 200 minutes before putting in the food that needs to be frozen.

Activating the Convert function: Press the "Convert" button for 5 seconds. A beep will be sounded, and the "🌞" indicator will light up.

- When this function is activated, the temperature in the compartment will be set to 4°C.
- Setting the temperature in the Fridge zone compartment: use the "Temp" button to set the temperature between +2°C and +8°C.

- Deactivating the Convert function press the "Convert" button for 5 seconds again. A beep will be sounded, and the Convert indicator will no longer be lit. When the Convert function is deactivated, the temperature in the freezer compartment will be set to -18°C.

## 9. Connecting your refrigerator to Wi-Fi

 ConnectLife app is a smart home app that allows you to communicate with your smart appliances using a smartphone or tablet.

Installation

1. Open the Apple App Store (iOS) or Google Play Store (Android) on your smartphone.

2. Search for the "ConnectLife" app. You will see an app with the following icon:



APP Version

Current Android & iOS Version: V2.2.0

The version of the App is constantly being changed and upgraded, please refer to the version that is actually downloaded from the App Store, AppGallery or Google Play store.

# Display controls

3. Download and install the ConnectLife app provided by Connect Life, LLC. Alternatively, you can scan the following QR code with your smart phone or tablet to find the ConnectLife app:



## Note

- The distance between your appliance and the Wi-Fi router can impact the performance. If they are too far apart pairing your appliance might fail or take longer.
- The appliance supports 2.4 GHz Wi-Fi networks only. The Wi-Fi network SSID must be visible.
- The surrounding wireless environment (other connected devices) can affect the performance of your network.
- Your appliance Wi-Fi connection may experience interruptions due to external factors such as your home network environment or Internet service provider.

## Connecting your refrigerator

After installing the Connectlife app, sign in or create an account and follow these steps:

1. Ensure the appliance is powered on and the display panel is active. You'll know it's ready when the panel lights up.

2. Press and hold the Wi-Fi button for 3 seconds until you hear a beep and see the "📶" light flashing after it constantly on for a few seconds.

3. Ensure Bluetooth is enabled on your phone and open the ConnectLife app. Look for the pop-up indicating that a new appliance has been found. Tap the button on the pop-up and follow the instructions to proceed.

4. If a pop-up doesn't appear, tap the button called "Add appliance" or "+" in the app.

5. Locate "Refrigerator" in the device list and select it.

6. Follow the instructions in the app connect your refrigerator. Once the setup is complete, your refrigerator will appear on your home screen.



## Note

The appliance will remain in pairing mode for a maximum of 5 minutes. The factory reset your network settings, press and hold the Wi-Fi button for 6 seconds. You will hear

# Display controls

two beeps once the appliance is reset.

- After resetting, the appliance will automatically go into pairing mode.
- A solid Wi-Fi light indicates the appliance is successfully connected to the home network.

# Compliance information

	Frequency range	Maximum output power	Radio equipment type
Wi-Fi	2400-2483.5MHz	≤20 dBm	MWB414C.2
Bluetooth	2402-2480 MHz	≤20 dBm	MW14S

Maximum antenna gain: Gain: -1.53 dBi

The company declares that the device with the function Connectlife complies with the essential requirements and other relevant provisions of Directive 2014/53/EU. The detailed Declaration of Conformity can be found at the web address <https://aid.connectlife.io> on the page of your device among the additional documents.

# Using your appliance

Your appliance has the accessories as the “Description of the appliance” showed in general, with this part instruction you can have the right way to use them. We recommend that you read them carefully before using the appliance.

## Storage shelves

- The storage shelves can be taken out to be cleaned.

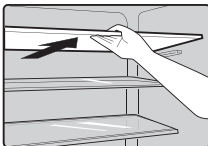

drawer

- When the refrigerator is in the freeze

state, it is used to store food which need to be frozen, including meat, fish and ice cream, etc.

- When the refrigerator is in the fridge state, it is suitable for storage of vegetables and fruit, etc.

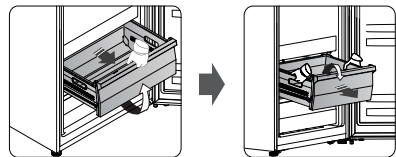

- To remove the drawer, tilt up the front of the drawer and pull forward, then tilt the drawer downwards, and remove it forward with both hands.

# Reverse the door



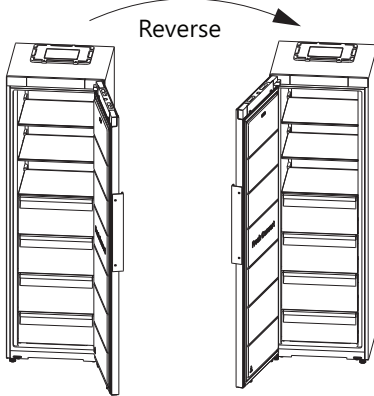

The side in which the door opens can be changed from the right side (as supplied) to the left side, if the installation site allows for it.









## WARNING

When reversing the door, the appliance must not be connected to the mains. Ensure that the plug is removed from the mains socket.

The tools you will need (Not provided):

Not provided	
	
8mm socket driver	Thin-blade screwdriver
	
Cross-shaped screwdriver	Adjustable Wrench
	
Putty knife	

The parts you will need (provided):

Provided	
	
Case Corner Cover(left)	Case Corner Cover(right)
1	1
	
Door Corner Cover(left)	Door Corner Cover(right)
1	1
	
left upper hinge part	4mm Allen Wrench
1	1
	
hole cover	
1	



## Note

You should rest the appliance on soft foam packaging or similar material to avoid damage. If required you may lay the refrigerator on its back in order to gain access to the base.

1. Stand the refrigerator upright, open the door, use a thin-blade screwdriver to pry off the Door Corner cover(right), the Door Corner cover(left), the Case Corner cover(right) and the Case Corner cover(left), and then put the Corner Covers in the accessory bag for backup.

**NOTE:** you should need to pad the pry area with cloth towel to avoid scratching the top of the refrigerator.

# Reverse the door

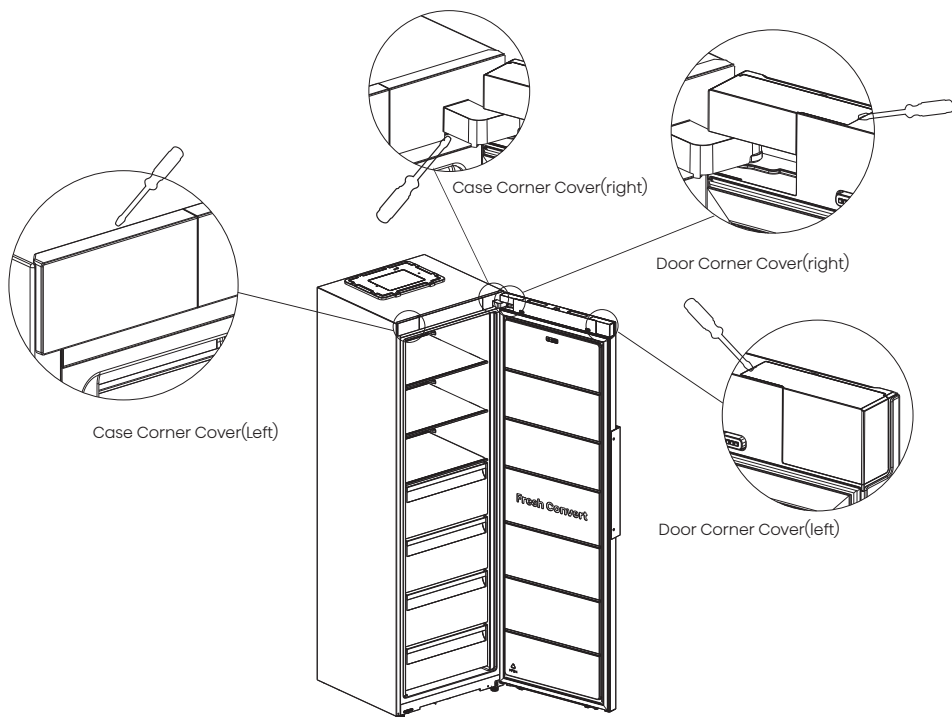

2.Using the 4mm Allen Wrench to remove the two screws on the right side that hold the right upper hinge part in place and the screw on the left side.(Please support the door when you doing it.)

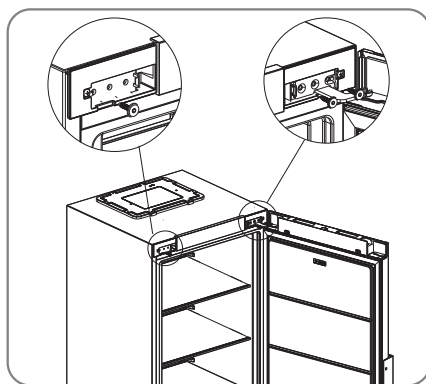

# Reverse the door

3.Remove the door and place it on a smooth surface with its panel upwards.Loose 2 self-tapping screws , detach the stopper,the door backstop and the shaft sleeve, then install the stopper , the door backstop and the shaft sleeve to the left side with 2 self-tapping screws .

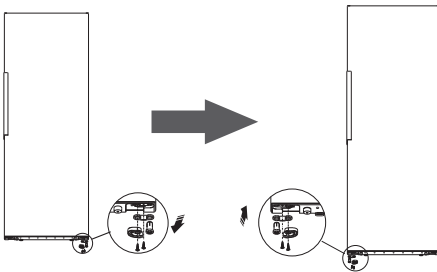
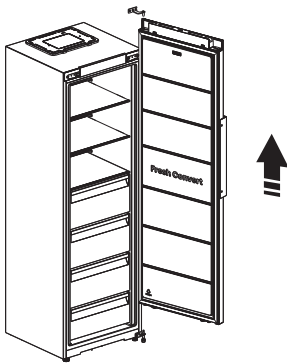

4.Using 4mm Allen Wrench to unscrew the screws on the handle.And using a putty knife to remove the screw hole covers on the other side of the door .

Then install the screw hole covers to the left side of the door. Finally, using 4mm Allen Wrench to install the screws on the handle.

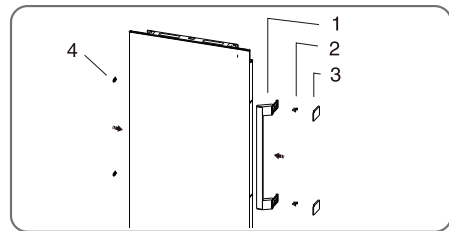
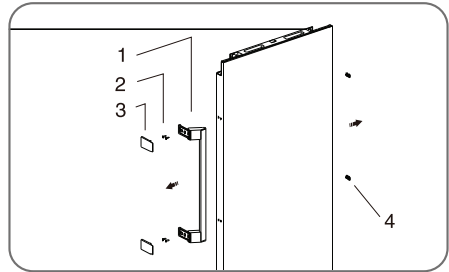

- 1 Handle
- 2 Screws
- 3 Handle covers
- 4 Screw hole covers

5.Lay the refrigerator on soft foam packaging or similar material. Remove the adjustable bottom feet parts, then remove the lower hinge part by unscrewing the screws .Finally unscrew the bottom hinge axis and remove it to the hole which is other side and screw it.

# Reverse the door

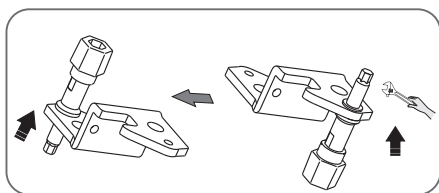
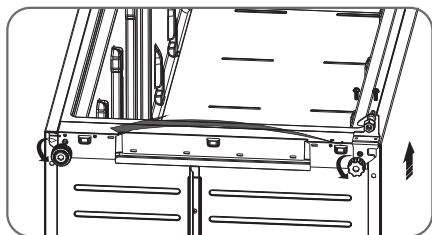

6. Replace the lower hinge part to the left side and fixing it with the special flange screws. Replace the adjustable bottom feet part to another side and fixing it. Install the hole cover (provided in the accessory bag) to hole of lower cover plate.

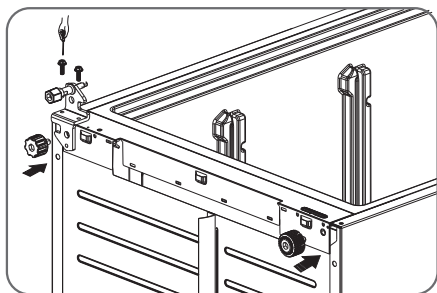

7. Transfer the door to appropriate position. Align the lower hole of the door with the upper hinge shaft of the lower hinge, then align the upper hole of the door with the hinge shaft of the left upper hinge. Finally adjust the left upper hinge to the appropriate position and then install it with 2 screws.

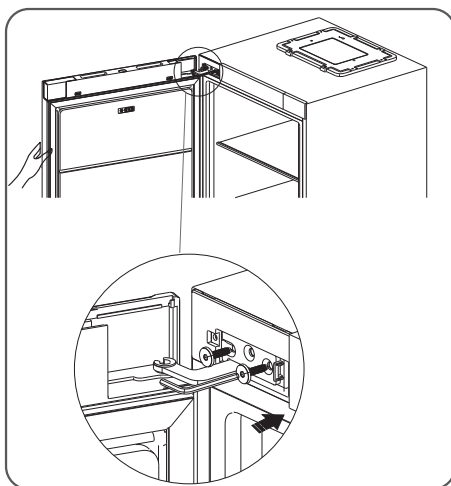

8. Reinstall the Door Corner cover (right), the Door Corner cover (left), the Case Corner cover (right) and the Case Corner cover (left) which are taken from the accessory bag.

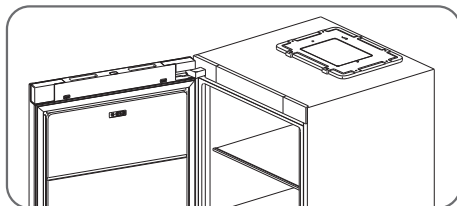

# Cleaning and care

- For hygienic reasons the appliance (including exterior and interior accessories) should be cleaned regularly (at least every two months).

## Warning

- The appliance must not be connected to the mains during cleaning. Danger of electrical shock! Before cleaning switch the appliance off and remove the plug from the mains socket.

## Exterior cleaning

To maintain good appearance of your appliance, you should clean it regularly.

- Wipe the digital panel and display panel with a clean, soft cloth.
- Spray water onto the cleaning cloth instead of spraying directly on the surface of the appliance. This helps ensure an even distribution of moisture to the surface.
- Clean the doors, handles and cabinet surfaces with a mild detergent and then wiped dry with a soft cloth.

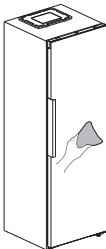

## Warning

- Do not use sharp objects as they are likely to scratch the surface.
- Do not use Thinner, Car detergent Clorox, ethereal oil, abrasive cleansers or organic solvent such as Benzene for cleaning. They may damage the surface of the appliance and may cause fire.

## Interior cleaning

- You should clean the appliance interior regularly. It will be easier to can remove the drawers and shelves for a more thorough clean.
- Wipe the inside of the freezer with a weak solution of bicarbonate of soda, and then rinse with warm cloth. Wipe completely dry before replacing the shelves and baskets.
- Thoroughly dry all surfaces and removable parts before putting them back into place.

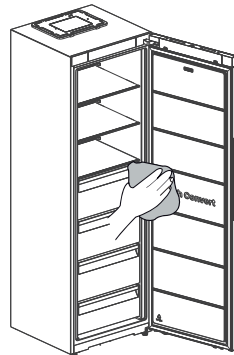

# Cleaning and care

- Although this appliance automatically defrosts, a layer of frost may occur on the freezer compartment's interior walls if the freezer door is opened frequently or kept open too long.
- If the frost is too thick, choose a time when the freezer is nearly empty and proceed as follow:
  - 1.Remove existing food and accessories baskets, unplug the appliance from the mains power and leave the doors open. Ventilate the room thoroughly to accelerate the process.
  2. When defrosting is completed, clean your freezer as described above.



## Warning

- Do not use sharp objects to remove frost from the freezer compartment.
- Only after the interior is completely dry should the appliance be switched back on and plugged back into the mains socket.

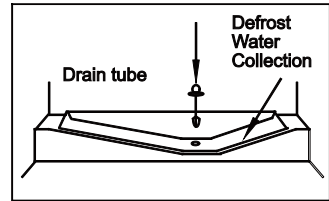

This compartment defrosts automatically

## Door seals cleaning

- Take care to keep door seals clean. Sticky food and drinks can cause seals to stick to the cabinet and tear when you open the door. Wash the seals with a mild detergent and warm water. Rinse and dry them thoroughly after cleaning.
- This product contains a light source of energy efficiency class G on the top of the refrigerating chamber.
- To replace the LED light, the below steps can be followed:

Replacing the LED light

  - 1.Unplug your appliance.
  - 2.Remove light cover by pushing up and out.
  - 3.Hold the LED cover with one hand and pull it with the other hand while pressing the connector latch.
  - 4.Replace LED light and snap it

## Defrosting



## Warning

The LED light must not be replaced by the user! If damaged, contact the customer helpline for assistance.

# Helpful hints and tips

## Energy saving tips

- We recommend that you follow the tips to save energy.
- Try to avoid keeping the door open for long periods in order to conserve energy.
  - Ensure the appliance is away from any sources of heat (Direct sunlight, electric oven or cooker etc.)
  - Don't set the temperature colder than necessary.
  - Don't store warm food or evaporating liquid in the appliance.
  - Place the appliance in a well ventilated, humidity free room. Please refer to the installing your new appliance chapter.
  - The description of appliance diagram shows the correct combination for the drawers, crisper and shelves, do not adjust the combination as this is designed to be the most energy efficient configuration.

## Hints for fresh food refrigeration

- Do not place hot food directly into the refrigerator or freezer, the internal temperature will increase resulting in the compressor having to work harder and will consume more energy.
- Do cover or wrap the food, particularly if it has a strong flavor.
- Place food properly so that air can circulate freely around it.

## Hints for refrigeration

- Meat (all Types) Wrap in polythene food: wrap and place on the glass shelf above the vegetable drawer. Always follow food storage times and use by dates suggested by manufacturers.
- Cooked food, cold dishes, etc: They should be covered and may be placed on any shelf.
- Fruit and vegetables: They should be stored in the special drawer provided.
- Butter and cheese: Should be wrapped in airtight foil or plastic film wrap.
- Milk bottles: Should have a lid and be stored in the door racks.

## Hints for freezing

- When first starting-up or after a period out of use, let the appliance run at least 2 hours on the higher settings before putting food in the compartment.
- Prepare food in small portions to enable it to be rapidly and completely frozen and make it possible to subsequently thaw only the quantity required.
- Wrap up the food in aluminum foil or polyethylene food wraps which are airtight.
- Do not allow fresh, unfrozen food to touch the food which is already frozen to avoid partial defrosting.

# Helpful hints and tips

- It is recommended to label and date each frozen package in order to keep track of the storage time.

## Hints for fresh food refrigeration

- Ensure that frozen food has been stored correctly by the food retailer .
- Once defrosted, food will deteriorate rapidly and should not be re-frozen.
- Do not exceed the storage period indicated by the food manufacturer.

## Switching off your appliance

- If the appliance needs to be switched off for an extended period, the following steps should be taken to prevent mould on the appliance.
  1. Remove all food.
  2. Remove the power plug from the mains socket.
  3. Clean and dry the interior thoroughly.
  4. Ensure that all the doors are wedged open slightly to allow air to circulate.

# Troubleshooting

If you experience a problem with your appliance or are concerned that the appliance is not functioning correctly, you can carry out some easy checks before calling for service, please see below. You can carry out some easy checks according to this section before calling for service.



## Warning

Don't try to repair the appliance yourself. If the problem persists after you have made the checks mentioned below, contact a qualified electrician, authorized service engineer or the shop where you purchased the product.

Problem	Possible cause & Solution
Appliance is not working correctly	Check whether the power cord is plugged into the power outlet properly.
	Check the fuse or circuit of your power supply, replace if necessary.

# Troubleshooting

Problem	Possible cause & Solution
Appliance is not working correctly	The ambient temperature is too low. Try setting the chamber temperature to a colder level to solve this problem.
	It is normal that the refrigerator is not operating during the automatic defrost cycle, or for a short time after the appliance is switched on to protect the compressor.
Odours from the compartments	The interior may need to be cleaned.
	Some food, containers or wrapping cause odours.
Noise from the appliance	<p>The sounds below are quite normal:</p> <ul style="list-style-type: none"> <li>• Compressor running noises.</li> <li>• Air movement noise from the small fan motor in the freezer compartment or other compartments.</li> <li>• Gurgling sound similar to water boiling. Popping noise during automatic defrosting.</li> <li>• Clicking noise before the compressor starts.</li> </ul>
	<p>Other unusual noises are due to the reasons below and may need you to check and take action:</p> <ul style="list-style-type: none"> <li>• The cabinet is not level.</li> <li>• The back of appliance touches the wall.</li> <li>• Bottles or containers knocking against each other.</li> </ul>
The motor runs continuously	<p>It is normal to frequently hear the sound of the motor, it will need to run more when in following circumstances:</p> <ul style="list-style-type: none"> <li>• Temperature setting is set colder than necessary.</li> <li>• Large quantity of warm food has recently been stored within the appliance.</li> <li>• The temperature outside the appliance is too high.</li> <li>• Doors are kept open too long or too often.</li> <li>• After your installing the appliance or it has been switched off for a long time.</li> </ul>

# Troubleshooting

Problem	Possible cause & Solution
A layer of frost occurs in the compartment	<p>Check that the air outlets are not blocked by food and ensure food is placed within the appliance to allow sufficient ventilation.</p> <ul style="list-style-type: none"> <li>• Ensure the door can be fully closed . To remove the frost, please refer to the cleaning and care chapter.</li> </ul>
Temperature inside is too warm	<p>You may have left the doors open too long or too frequently;</p> <ul style="list-style-type: none"> <li>• Or the doors are kept open by some obstacle;</li> <li>• Or the appliance is located with insufficient clearance at the sides, back and top.</li> </ul>
Temperature inside is too cold	<p>Increase the temperature by following the “Display controls” chapter.</p>
Doors can't be closed easily	<p>Check whether the top of the refrigerator is tilted back by 10-15mm to allow the doors to self close, or if something inside is preventing the doors from closing.</p>
Water drips on the floor	<p>The water pan (located at the rear bottom of the cabinet) may not be properly leveled, or the draining spout underneath the top of the compressor depot may not be properly positioned to direct water into this pan, or the water spout is blocked , or the water is not fully inserted into the connector.</p> <ul style="list-style-type: none"> <li>• You may need to pull the refrigerator away from the wall to check the pan and spout and connector.</li> <li>• Check if the refrigerator is power-off for a long time, this may cause the ice in the bucket to melt into water, and flow to the floor.</li> </ul>
The light is not working	<ul style="list-style-type: none"> <li>• the LED light may be damaged. Refer to replace LED lights in cleaning and care chapter.</li> <li>• the control system has disabled the lights due to the door being kept open too long, close and reopen the door to reactivate the lights.</li> </ul>

# Troubleshooting

<b>Problem</b>	<b>Possible cause &amp; Solution</b>
Unable to connect appliance to Wi-Fi network	<ul style="list-style-type: none"><li>• Is the password for home Wi-Fi network was entered correctly? Make sure the password is correct and connect again.</li><li>• Is the home Wi-Fi router frequency is 2.4GHz? The appliance only supports 2.4GHz radio frequency. Set up a dedicated 2.4GHz Wi-Fi SSID and connect the appliance to it.</li><li>• Are the router and appliance kept far apart causing the poor network? Consider either moving the router closer to the appliance or purchasing Wi-Fi range extender and installing it.</li></ul>
You can hear water bubbling in the refrigerator	<ul style="list-style-type: none"><li>• This is normal. The bubbling comes from the refrigerant coolant liquid circulating through the refrigerator.</li></ul>

# Disposal of the appliance

It is prohibited to dispose of this appliance as household waste.

## Packaging materials

Packaging materials with the recycle symbol are recyclable. Dispose of the packaging into a suitable waste collection container to recycle it.

## Before disposal of the appliance

1. Pull out the mains plug from the mains socket.
2. Cut off the power cord and discard with the mains plug



### Warning

- Refrigerators contain refrigerant and gases in the insulation. Refrigerant and gases must be disposed of professionally as they may cause eye injuries or ignition. Ensure that tubing of the refrigerant circuit is not damaged prior to proper disposal.
- Food needs to be packed in bags before putting into the refrigerator, and liquids need to be packed in bottles or capped containers to avoid the problem that the product design structure is not easy to clean.

	<b>Correct Disposal of this product</b>
	<p>This marking indicates that this product should not be disposed of with other household wastes throughout the EU. To prevent possible harm to the environment or human health from uncontrolled waste disposal, recycle it responsibly to promote the sustainable reuse of material resources. To return your used device, please use the return and collection systems or contact the retailer where the product was purchased. They can take this product for environmental safe recycling.</p>

# Instructions

To avoid contamination of food, please respect the following instructions

- Opening the door for long periods can cause a significant increase of the temperature in the compartments of the appliance.
- Clean regularly surfaces that can come in contact with food and accessible draining systems.
- Store raw meat and fish in suitable containers in the refrigerator, so that it is not in contact with or drip onto other food.
- Two-star frozen-food compartments are suitable for storing pre-frozen food, storing or making ice cream and making ice cubes.
- One-, two- and three-star compartments are not suitable for the freezing of fresh food.

Order	Compartments type	Target storage temp.[°C]	Appropriate food
1	Fridge	+2~+8	Eggs, cooked food, packaged food, fruits and vegetables, dairy products, cakes, drinks and other foods which are not suitable for freezing.
2	***-Freezer	≤-18	Seafood (fish, shrimp, shellfish), freshwater aquatic products and meat products (recommended for 3 months, the longer the storage time, the worse the taste and nutrition), are not suitable for frozen fresh food.



## Note

please store different foods according to the compartments or target storage temperature of your purchased products.

- If the refrigerating appliance is left empty for long periods, switch off, defrost, clean, dry, and leave the door open to prevent mould developing within the appliance.





[www.etna.nl](http://www.etna.nl)  
[www.etna.be](http://www.etna.be)



979085

979085 / VER 1 / 03-02-2026

**ETNA®**